

Finitrice gommata

# SUPER 1803-2



## SUPER 1803-2

Larghezza di stesa max. 8,0 m  
Capacità di stesa max. 700 t/h  
Larghezza di trasporto 2,55 m

## La potente finitrice gommata



La SUPER 1803-2 è la più potente finitrice gommata della VÖGELE. In modo perfetto la finitrice riunisce in sé un robusto e affidabile sistema di gestione conglomerato, una grande larghezza di stesa fino a 8 m nonché un'elevata agilità e facilità di trasporto grazie alla sua capacità semovente. Il sottocarro a sospensione staticamente definita di questa finitrice gommata garantisce che le ruote motrici rimangano sempre a contatto con il suolo anche in caso di fondi fortemente irregolari.

Uno degli highlight della SUPER 1803-2 è il sistema di comando ErgoPlus®. Con ErgoPlus®, infatti, gestire la macchina diventa davvero facile. L'operatore della finitrice ha a disposizione una postazione di lavoro moderna ed ergonomica, che soddisfa qualunque esigenza. Con ciò la SUPER 1803-2 definisce nuovi parametri in quanto a gestione e facilità d'uso.

Come una delle più potenti finitrici gommate della sua classe, la macchina dispone di una vasta gamma d'impieghi che spazia dalle strade strette all'autostrada. Straordinario per questo tipo di sottocarro: pur essendo una finitrice gommata, la SUPER 1803-2 può essere usata in abbinamento con gruppi ad alta potenza di compattazione.

### SUPER 1803-2

#### A colpo d'occhio



- Larghezza di stesa max. 8 m
- Capacità di stesa fino a 700 t/h
- Spessore di stesa max. 30 cm
- Larghezza di trasporto 2,55 m
- Velocità di stesa fino a 18 m/min
- Velocità di trasferimento fino a 20 km/h
- Potente motore diesel Perkins da 129,6 kW
- Facile sistema di comando ErgoPlus®
- Tettuccio fisso con grande pannelli parasole

## Finitrice gommata SUPER 1803-2



## Sistema di trasmissione efficiente ed ecologico

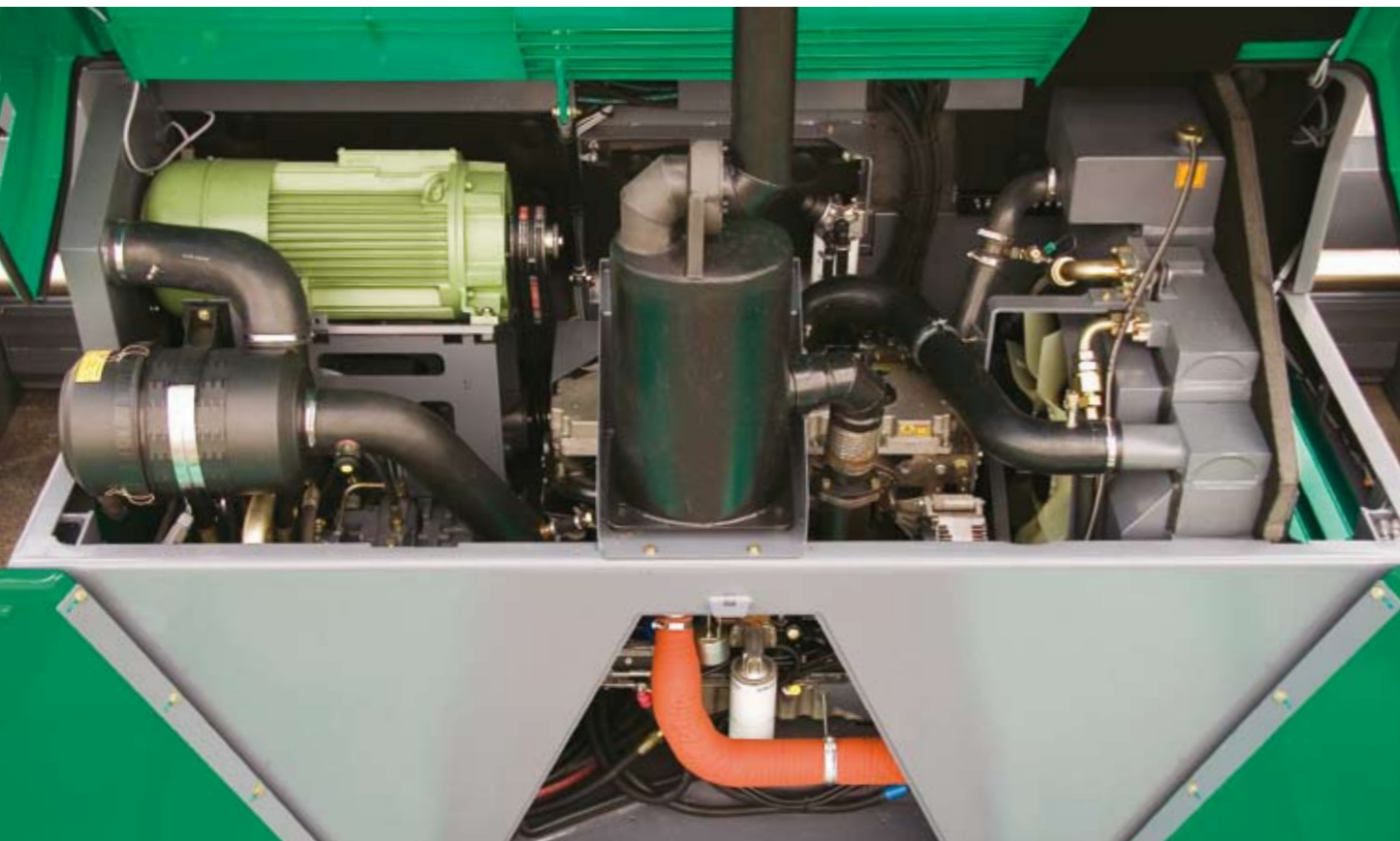

Un moderno motore Perkins raffreddato ad acqua da 129,6 kW spinge la SUPER 1803-2. I regimi di giri MIN, ECO e MAX consentono di modulare finemente la potenza erogata dal motore. Per il 70 – 80% di tutti gli interventi è sufficiente la modalità ECO, che permette di ridurre il consumo di gasolio, l'usura e le emissioni sonore.

Fa risparmiare energia anche il breve tempo di riscaldamento dei sistemi di compattazione, persino al regime minimo del motore. La temperatura giusta non è rilevante solo per il banco. In tutte le zone climatiche del mondo, l'ampio radiatore a masse radianti multiple e un innovativo sistema di convogliamento dell'aria garantiscono la temperatura ottimale dell'acqua di raffreddamento del motore, dell'olio idraulico e dell'aria di sovralimentazione, il tutto con emissioni sonore estremamente contenute.

Così nella SUPER 1803-2 tecnologia ed ecologia vanno a braccetto.



Possibilità di scegliere diversi regimi di giri premendo solo un tasto (MIN, ECO, MAX).



- Potente motore diesel Perkins da 129,6 kW a soli 2000 giri/min. Il propulsore moderno e silenzioso è conforme alle severe normative antinquinamento Fase COM 3a europea ed EPA Tier 3.
- La modalità ECO (125 kW a 1800 giri/min) è sufficiente per molti tipi di lavoro. Riduce ulteriormente le emissioni sonore del motore, già estremamente silenzioso, e abbassa il consumo di carburante e l'usura meccanica.
- Un contributo importante a determinare la buona qualità di stesa è dato dalla costanza di avanzamento della finitrice. A questo riguardo la gestione elettronica del motore garantisce che il motore della SUPER 1803-2 fornisca in modo costante la necessaria potenza.
- Il potente generatore trifase a gestione intelligente rende disponibile la potenza elettrica richiesta per la larghezza effettiva di lavoro e porta velocemente a temperatura d'esercizio i gruppi di compattazione.
- Il radiatore multiplo di grandi dimensioni e l'innovativo sistema di ventilazione consentono al liquido di raffreddamento motore, all'olio idraulico nonché all'aria d'aspirazione di raffreddarsi in maniera ottimale e con ridotte emissioni sonore.
- La costante efficienza di raffreddamento garantisce temperature ideali nel sistema idraulico e piena efficienza dei gruppi di trasmissione anche nel funzionamento a pieno carico in tutte le zone climatiche del mondo.
- I singoli comandi idraulici di alta qualità lavorano con circuiti chiusi indipendenti e garantiscono un eccellente grado di rendimento. In questo modo il potente accoppiatore per pompe converte efficacemente la potenza motrice in potenza macchina idraulica.

## Mobile su ruote



Il piccolo raggio di sterzata e la contenuta lunghezza totale della SUPER 1803-2 permettono di evitare manovre inutili quando gli spazi sono ristretti. Grazie alla grande motricità del sistema di trazione la finitrice avanza rapidamente sia durante la stesa che durante i trasferimenti, a tutto vantaggio della produttività e dell'efficienza.

- ▶ Il piccolo raggio di sterzata esterno di solo 6,5 m consente di manovrare la macchina in modo semplice e veloce anche in cantieri con poco spazio.
- ▶ La massima trasmissione di forza propulsiva è garantita da singoli azionamenti idraulici in entrambe le ruote posteriori e in due ruote anteriori (trazione integrale optional).
- ▶ La regolazione elettronica della forza traente garantisce una trazione ottimale e protegge il motore da sovraccarichi.
- ▶ Il permanente contatto con il suolo è garantito dalla sperimentata sospensione a tre punti staticamente definita delle ruote anteriori.
- ▶ La perfetta armonia del sistema di trasmissione permette il rapido trasferimento in cantiere nonché un veloce trasporto su strada (fino a 20 km/h) della finitrice.
- ▶ Grazie alle sue ridotte dimensioni esterne la finitrice si lascia caricare sul mezzo di trasporto in modo semplice, poco ingombrante e con costi ridotti.

## Tramoggia di grande capienza, facilità di caricamento



Come tutte le finitrici VÖGELE, anche la SUPER 1803-2 può essere alimentata in modo oltremodo pulito, sicuro e veloce. Lo sportello frontale idraulico (opzionale) della tramoggia garantisce che tutto il conglomerato scaricato raggiunga i nastri convogliatori.

- ▶ La grande tramoggia ha una capacità di 13 tonnellate, tenendo a disposizione una sufficiente quantità di materiale anche per realizzare operazioni di stesa piuttosto difficili, come per esempio quelle sotto ponti.
- ▶ Il facile caricamento del materiale è garantito dalla regolazione individuale dei lati della tramoggia e dalla loro ampiezza di apertura nonché dalla robustezza dei grembiuli frontali della tramoggia.
- ▶ Rulli respingenti particolarmente larghi montati su una traversa oscillante permettono agli autocarri approvvigionatori di accostarsi alla finitrice agevolmente e senza trasmetterle scossoni anche nelle curve.

## Perfetta alimentazione del materiale: La base per un'ottima qualità della stesa

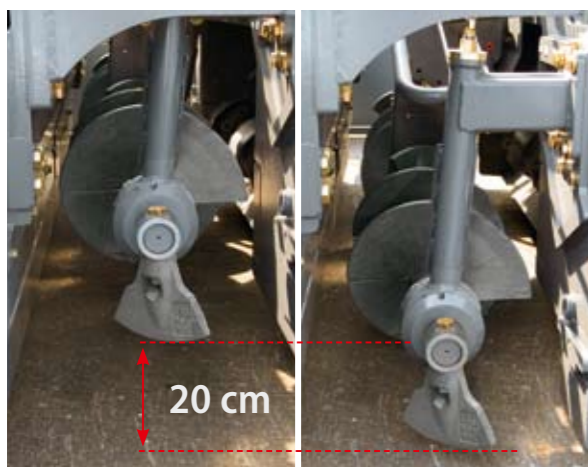

La SUPER 1803-2 offre tutte le possibilità per ottenere, in ogni situazione di stesa, una distribuzione ottimale del materiale davanti al banco.

Con i loro singoli azionamenti idraulici molto potenti, il nastro convogliatore e la coclea distributrice assicurano prestazioni di stesa fino a 700 tonnellate/ora.

- L'alimentazione del conglomerato è gestita a regolazione proporzionale e con controllo permanente della quantità, assicurando un dosaggio omogeneo e preciso del materiale di stesa.
- La coclea distributrice è regolabile di 20 cm in altezza per tutta la larghezza operativa, compresi i relativi supporti e le piastre di limitazione del tunnel. Ciò permette di distribuire il conglomerato in modo ottimale, anche quando si tratta di stendere strati sottili o quando lo spessore di stesa varia nell'ambito di un lotto di costruzione.
- Il grande diametro delle pale (400 mm) della coclea assicura una distribuzione ottimale del conglomerato su tutta la larghezza di stesa.

## Manutenzione facile – impiego duraturo

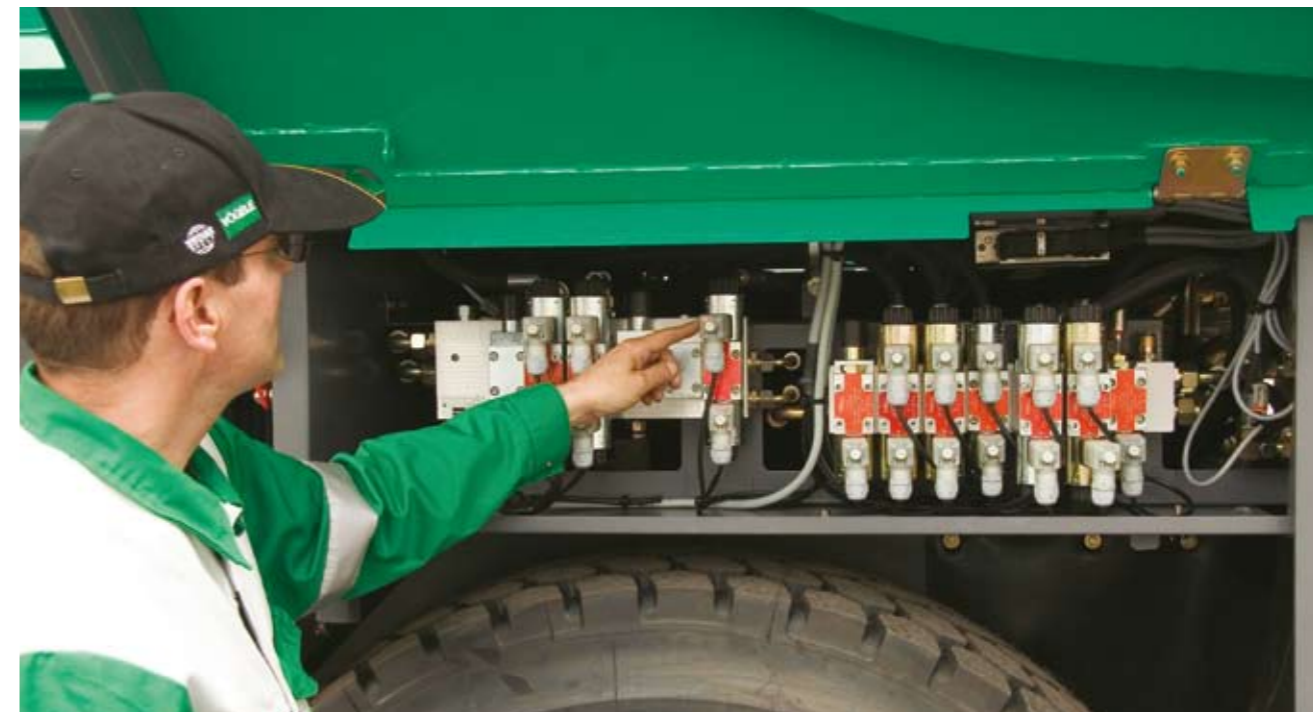

L'intelligente sistema di manutenzione è studiato per adattarsi perfettamente alle esigenze del personale d'officina e degli addetti alla manutenzione.

- Il largo cofano del motore ed i grandi sportelli di manutenzione offrono libero accesso a tutti i punti di manutenzione.
- Tutte le pompe sono raggruppate sull'accoppiatore, offrendo la massima facilità di assistenza e manutenzione grazie alla loro chiara disposizione e accessibilità.
- L'impianto di lubrificazione centralizzata provvede alla lubrificazione automatica dei supporti di nastri convogliatori e coclee distributrici.
- La disponibilità operativa della macchina è aumentata dall'uso di componenti robustissimi, longevi e realizzati con materiali resistenti all'usura.
- Il sistema di assistenza unificato per tutte le finitrici VÖGELE facilita la manutenzione e riduce i costi di istruzionamento.

# VÖGELE ErgoPlus®

L'ergonomico  
sistema  
di comando

ERGOPLUS

Anche la macchina migliore dotata delle soluzioni tecniche più moderne in assoluto può mettere a frutto i propri punti di forza solo se l'uso è semplice e il più intuitivo possibile. Al tempo stesso dovrebbe offrire all'operatore un posto di lavoro ergonomico e sicuro. Il sistema di comando ErgoPlus® pone pertanto l'uomo al centro dell'attenzione.

Nelle pagine seguenti vi illustreremo sulla base di immagini esemplificative le numerose funzioni del sistema di comando ErgoPlus®. Il sistema ErgoPlus® comprende la piattaforma dell'operatore, la plancia di comando della finitrice, i pannelli di comando del banco e il sistema di livellazione NIVELTRONIC Plus®.

La plancia di comando della finitrice e i pannelli di comando del banco, progettati all'insegna della massima razionalità, riuniscono tutte le funzioni in gruppi logici. Sulla piattaforma dell'operatore ogni elemento ha il suo posto e il conduttore gode di un'eccellente visuale su tutti i punti importanti della finitrice.

Il sistema di comando ErgoPlus® permette dunque di reagire meglio e con maggiore rapidità alle procedure operative e alle situazioni variabili di un cantiere stradale, consentendo all'utente di avere sempre il pieno controllo della macchina e dell'intervento da eseguire.

## I principali punti di forza di ErgoPlus®

- ▶ La piattaforma dell'operatore, razionale e ordinata, offre un elevato livello di sicurezza.
- ▶ Il sedile di guida e la plancia di comando possono essere adattati in modo semplice e agevole alle esigenze dell'operatore, offrendo quindi la massima ergonomia.
- ▶ Tutte le funzioni importanti e usate con una certa frequenza sono riunite in gruppi logici sulla plancia di comando, per cui si può imparare molto facilmente e rapidamente a usarle.
- ▶ La grande semplicità d'uso dell'automatismo di livellazione VÖGELE NIVELTRONIC Plus® permette di ottenere risultati di stesa perfettamente planari.
- ▶ La plancia di comando ErgoPlus® della finitrice presenta una struttura modulare. Oltre a essere improntato alla massima praticità, questo disegno intelligente consente anche di risparmiare sui costi. In caso di guasto non occorre infatti sostituire l'intera plancia, bensì soltanto il modulo interessato, evitando spese inutili.



La plancia di comando ErgoPlus®



Il pannello di comando ErgoPlus® del banco



La piattaforma ErgoPlus® dell'operatore

# LA PLANCIA DI COMANDO

## ErgoPlus®

Controllo totale  
per l'operatore





# LA PLANCIA DI COMANDO ErgoPlus®

È strutturata in modo facilmente comprensibile e logico

La plancia di comando della finitrice è stata progettata all'insegna della massima praticità e razionalità. Tutte le funzioni sono riunite in gruppi logici, in modo che l'operatore possa trovare ogni funzione esattamente laddove se l'aspetta.

Grazie a ErgoPlus®, i tasti funzione possono essere individuati e azionati anche indossando dei guanti. Appena premuto il pulsante si parte. Lo garantisce il principio "touch and work". La funzione desiderata viene dunque eseguita direttamente, senza bisogno di un'ulteriore conferma.

All'imbrunire la retroilluminazione della plancia di comando si accende automaticamente, come a bordo di un'autovettura, in modo che l'operatore riesca a orientarsi bene anche durante gli interventi notturni.

## Funzioni esemplificative

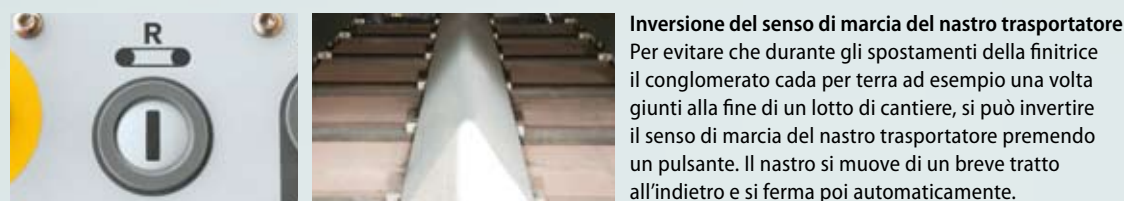

**Inversione del senso di marcia del nastro trasportatore**  
Per evitare che durante gli spostamenti della finitrice il conglomerato cada per terra ad esempio una volta giunti alla fine di un lotto di cantiere, si può invertire il senso di marcia del nastro trasportatore premendo un pulsante. Il nastro si muove di un breve tratto all'indietro e si ferma poi automaticamente.



**Funzione di regimazione termica**  
La funzione di regimazione termica consente di pulire i nastri trasportatori e le coclee distributrici, nonché di portare a temperatura di regime il tamper.

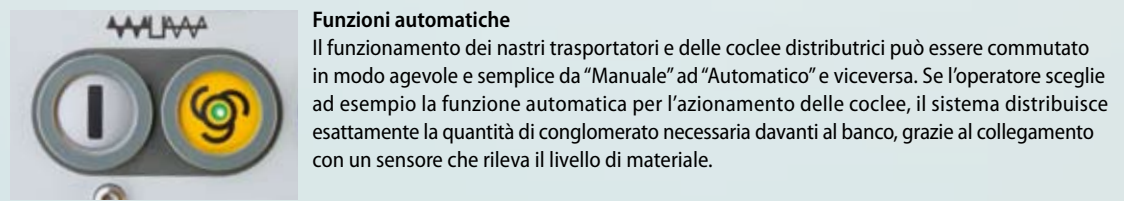

**Funzioni automatiche**  
Il funzionamento dei nastri trasportatori e delle coclee distributrici può essere commutato in modo agevole e semplice da "Manuale" ad "Automatico" e viceversa. Se l'operatore sceglie ad esempio la funzione automatica per l'azionamento delle coclee, il sistema distribuisce esattamente la quantità di conglomerato necessaria davanti al banco, grazie al collegamento con un sensore che rileva il livello di materiale.

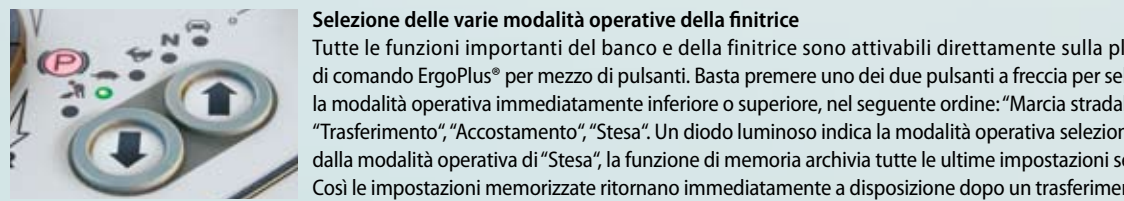

**Selezione delle varie modalità operative della finitrice**  
Tutte le funzioni importanti del banco e della finitrice sono attivabili direttamente sulla plancia di comando ErgoPlus® per mezzo di pulsanti. Basta premere uno dei due pulsanti a freccia per selezionare la modalità operativa immediatamente inferiore o superiore, nel seguente ordine: "Marcia stradale", "Neutro", "Trasferimento", "Accostamento", "Stesa". Un diodo luminoso indica la modalità operativa selezionata. Uscendo dalla modalità operativa di "Stesa", la funzione di memoria archivia tutte le ultime impostazioni selezionate. Così le impostazioni memorizzate ritornano immediatamente a disposizione dopo un trasferimento della finitrice.



● ● ● ● ● **Gruppo funzionale 1:**  
Convogliatori del materiale e trazione

● ● ● ● ● **Gruppo funzionale 2:**  
Funzioni del banco

● ● ● ● ● **Gruppo funzionale 3:**  
Tramoggia di alimentazione e sterzata

● ● ● ● ● **Gruppo funzionale 4:**  
Display per l'immissione delle impostazioni di base nel primo livello di menu.  
Funzioni usate con minore frequenza nel secondo livello di menu.

**Display sulla plancia di comando della finitrice**  
L'ampio display di facile lettura visualizza le informazioni più importanti nel primo livello di menu, ad esempio l'altezza dei cilindri livellatori e la velocità di avanzamento della finitrice. Altri parametri, come la velocità del tamper e della vibrazione o la quantità di conglomerato trasportata dai convogliatori, possono essere impostati con grande facilità sul display. Il display fornisce anche informazioni sui parametri operativi del motore diesel, ad esempio il consumo di gasolio istantaneo o le ore di funzionamento.

**Pareti laterali e paratia frontale a comando idraulico (opzionale)**  
La paratia a comando idraulico impedisce che il conglomerato cada fuori dalla tramoggia durante il cambio degli autocarri approvvigionatori. Anche le due pareti laterali della tramoggia sono inclinabili idraulicamente, in modo simultaneo o indipendente, premendo un pulsante.

**Motore diesel con diversi regimi di rotazione**  
Per il motore diesel sono previsti i tre regimi di rotazione MIN, ECO e MAX, selezionabili premendo gli appositi pulsanti a freccia. Moltissimi interventi possono essere eseguiti nella modalità ECO. Grazie al ridotto regime di rotazione del motore si ottiene una forte riduzione del livello di rumore e del consumo di gasolio.

**Screed Assist (opzionale)**  
Questo pulsante inserisce (LED acceso) o disinscrive la funzione dello Screed Assist. La pressione di alleggerimento del banco e il bilanciamento dei pesi possono essere impostati sul display. Lo Screed Assist è attivo solo quando il banco si trova in posizione flottante.

# IL PANNELLO DI COMANDO ErgoPlus® DEL BANCO

La semplicità d'uso è garantita

È il banco a determinare la qualità della stesa. Perciò l'uso semplice e intuitivo di tutte le funzioni del banco è un fattore decisivo per realizzare pavimentazioni stradali di qualità.

Grazie a ErgoPlus®, il banchista ha sotto controllo l'intero processo di stesa poiché tutte le funzioni sono facilmente comprensibili e disposte in modo razionale.



## Il pannello di comando del banco

Il pannello di comando del banco è progettato all'insegna dell'uso cantieristico e della praticità. Le funzioni del pannello di comando del banco possono essere attivate con l'ausilio di pulsanti a corsa breve impermeabili. Grazie ad anelli in rilievo è possibile individuare e azionare i pulsanti funzione anche a occhi chiusi e indossando i guanti. I principali dati relativi alla finitrice e al banco possono essere richiamati e impostati anche sui pannelli di comando del banco.



## Display del pannello di comando del banco

Sui display di entrambi i pannelli di comando del banco si può monitorare e controllare sia il lato sinistro del banco che quello destro. Il banchista può variare in modo semplice e veloce vari parametri tecnici della macchina, ad esempio la velocità di rotazione dell'albero a eccentrico del tamper o la velocità del nastro trasportatore. I menu sono strutturati in maniera logica con simboli chiari e facilmente comprensibili, assicurando una gestione facile e sicura del display.



## NIVELTRONIC Plus® (opzionale)

Il funzionamento del modernissimo automatismo di livellazione VÖGELE NIVELTRONIC Plus® si apprende con estrema facilità e consente di ottenere risultati di stesa eccellenti. Tutte le funzioni importanti del sistema NIVELTRONIC Plus® sono direttamente accessibili nel primo livello di menu. L'operatore riceve varie informazioni, ad esempio in merito al sensore scelto o allo spessore di stesa richiesto ed effettivo.

Un sistema odometrico elettronico rileva la posizione istantanea dei cilindri di livellazione. La visualizzazione dell'altezza istantanea dei cilindri di livellazione e della pendenza trasversale sui display dei pannelli di comando del banco facilita la configurazione del banco. Il VÖGELE NIVELTRONIC Plus® riconosce automaticamente tutti i sensori collegati, che possono essere monitorati e controllati da entrambi i pannelli di comando del banco. Tramite l'interfaccia aperta vi si può collegare un sistema GPS, per cui è possibile anche la stesa con controllo 3D.



## Inversione automatica del senso di marcia dei nastri trasportatori e del senso di rotazione delle coclee distributrici

Anche il banchista può scegliere, analogamente all'operatore della finitrice, tra funzionamento manuale o automatico dei nastri trasportatori e delle coclee distributrici. Per la prassi operativa si rivela particolarmente comoda la funzione di inversione del senso di rotazione della coclea distributtrice.



# LA PIATTAFORMA ErgoPlus® DELL'OPERATORE



## Perfetta visuale a tutto campo

- ▶ La comoda piattaforma dell'operatore consente una visuale perfetta su tutti i punti rilevanti della finitrice, quali la tramoggia di alimentazione, l'indicatore di direzione e il banco. In tal modo il conduttore può controllare al meglio le operazioni di carico del materiale nella tramoggia e il processo di stesa.
- ▶ La disposizione dei sedili e la configurazione ordinata e razionale della piattaforma offrono un'ottima visuale nel vano coclee, per cui l'operatore può monitorare costantemente il materiale steso davanti al banco.

## Lavoro comodo

- ▶ L'operatore può adattare con pochi gesti la plancia di comando alla sua postura di lavoro più confortevole: essa è regolabile in inclinazione ed è traslabile su tutta la larghezza della piattaforma dell'operatore.
- ▶ Quando deve lavorare con il sedile di guida ruotato oltre il bordo della piattaforma, assieme al sedile può ruotare anche la plancia. Così può assumere rapidamente una postura seduta ottimale dal punto di vista ergonomico. Il riscaldamento del vano piedi integrato garantisce condizioni di lavoro gradevoli in presenza di basse temperature.

## Ogni cosa al suo posto

- ▶ La piattaforma dell'operatore è chiaramente strutturata e ordinata e offre al conduttore della finitrice una postazione di lavoro professionale.
- ▶ Un coperchio infrangibile protegge la plancia di comando della finitrice da atti vandalici.
- ▶ Un numero sufficiente di spazi di stivaggio permette di mantenere ordine sulla macchina, e anche i portelloni d'accesso ai punti di manutenzione importanti sono stati progettati all'insegna della massima razionalità ed ergonomia.

## Il tettuccio rigido offre una protezione ottimale

- ▶ Il moderno tettuccio in vetroresina offre all'operatore un riparo perfetto da sole e pioggia. Per mezzo di una pompa idraulica manuale si può ripiegare agevolmente il tettuccio assieme alla marmitta di scarico in assetto di trasporto. Le ampie tende parasole, estraibili senza alcuno sforzo, proteggono l'operatore dal sole e dalla pioggia anche con il sedile ruotato oltre la piattaforma.
- ▶ Nel tettuccio sono incorporati sei potenti fari di lavoro, che con la loro posizione molto rialzata permettono di illuminare perfettamente il cantiere (optional: fari allo xeno).

## Banchi di stesa per qualunque tipo di intervento



Una finitrice efficiente deve naturalmente lavorare con un banco di stesa adatto. A questo riguardo ogni tipo d'impiego ha esigenze del tutto particolari. Alla fine, quindi, è la realtà del lavoro quotidiano che decide quale configurazione sia quella giusta. Con la finitrice gommata SUPER 1803-2 si ha una scelta di banchi e varianti di compattazione.

- ▶ Particolarmente adattabili sono a questo riguardo i banchi estensibili VÖGELE della più recente generazione. I tipi AB 500 e AB 600 sono realizzati con un robustissimo sistema di guida telescopico monotubo di alta precisione, che permette di variare velocemente e con precisione millimetrica la larghezza di stesa.
- ▶ Particolare degno di nota per una finitrice gommata: la SUPER 1803-2 può essere abbinata anche al banco ad alta compattazione AB 500 TP1, che crea la base per una struttura a strati perfetta ed è quindi il presupposto per un risultato finale conforme alla sagoma trasversale prescritta.

- ▶ Per gli interventi di ripristino o la costruzione di opere viarie strette la larghezza di stesa dell'AB 500 può essere anche ridotta a 2 m con apposite riduzioni (opzionali).
- ▶ **Profili trasversali**
  - I profili a schiena d'asino positivi e negativi possono essere realizzati con tutti i banchi.
  - Grazie alla regolazione in altezza separata delle due estensioni estraibili, i banchi estensibili possono essere regolati per più varianti di profilo.

- ▶ **Sistema di riscaldamento elettrico**
  - Superficie uniforme del manto, grazie al riscaldamento omogeneo di piastre rasatrici, tamper e barre di compattazione.
  - Gestione intelligente del generatore di corrente: sensibile riduzione del tempo richiesto per mettere a temperatura d'esercizio il riscaldamento elettrico, anche quando il motore funziona al regime minimo.
  - Commutazione a intermittenza nel funzionamento automatico: l'alimentazione in alternanza di energia a una delle due metà del banco sollecita meno il motore e riduce il consumo di carburante.

# I banchi per la SUPER 1803-2



## AB 500

### Gamma delle larghezze di stesa

- Da 2,55 a 5,0 m, estensione continua.
- Ampliamento fino a 8,0 m con elementi di allargamento rigidi.

### Sistemi di compattazione

- AB 500 TV con tamper e vibrazione
- AB 500 TP1 con tamper e 1 barra di compattazione



## AB 600

### Gamma delle larghezze di stesa

- Da 3,0 a 6,0 m, estensione continua.
- Ampliamento fino a 8,0 m con elementi di allargamento rigidi.

### Sistemi di compattazione

- AB 600 TV con tamper e vibrazione

Configurazione alla massima larghezza per il banco AB 500 TV

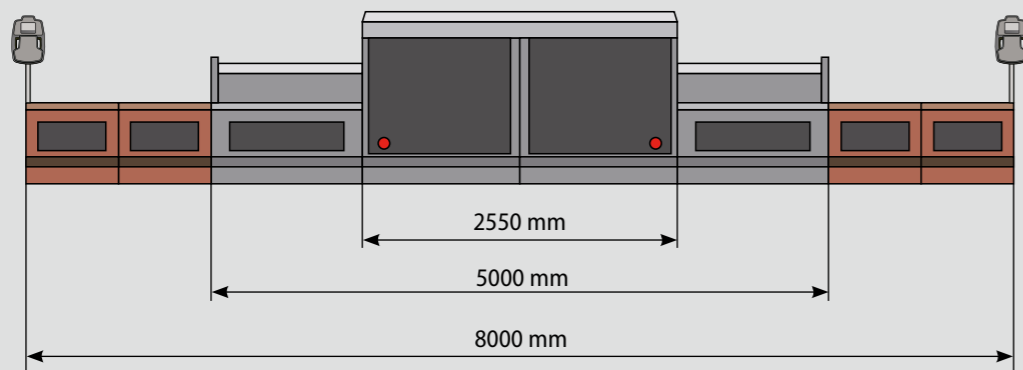

Configurazione alla massima larghezza per il banco AB 600 TV

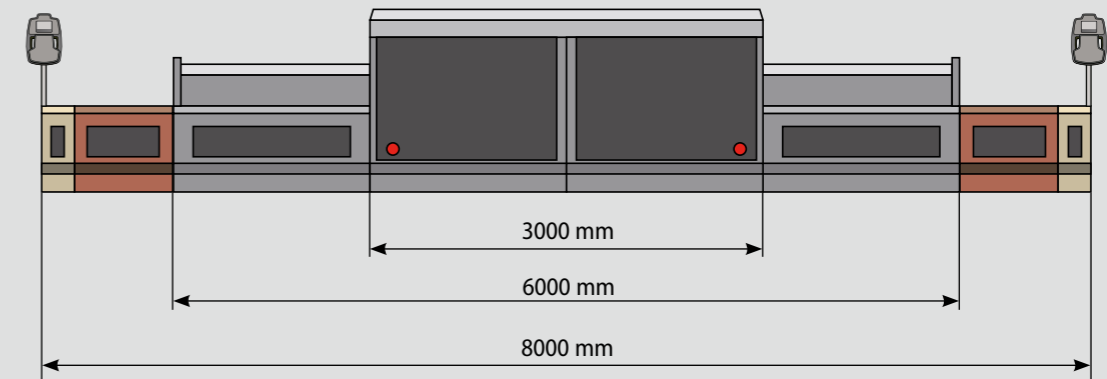

I banchi estensibili VÖGELE sono predestinati per gli interventi in cui sono richieste versatilità e adattabilità.



Un sistema di guide telescopiche monotubo di generose dimensioni e grande precisione conferisce al banco un'elevata stabilità.



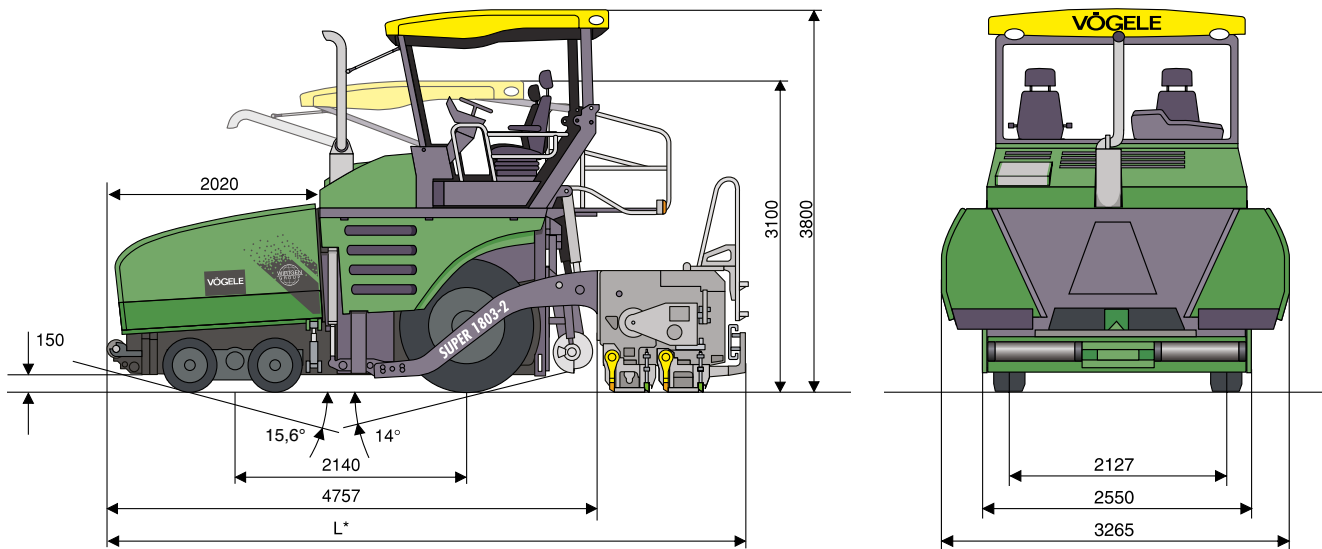

Tutte le misure in mm  
L\* = secondo il banco di stesa, vedi specificazioni

#### Motore

Motore:	Perkins diesel a 6 cilindri raffreddato a liquido
Tipo:	1106D-E66TA
Potenza:	Nominale: 129,6 kW a 2000 giri/min (secondo DIN) Modalità ECO: 125 kW a 1800 giri/min
Serbaio carburante:	220 l
Impianto elettrico:	24 V

#### Sottocarro

Ruote anteriori:	4, con sospensioni a bilanciere (assale oscillante)
Pneumatici:	in gomma piena elastica
Misura dei pneumatici:	540/300-390 mm
Ruote posteriori:	2, equipaggiate con pneumatici tubeless
Misura dei pneumatici:	14.00 R 25
Trazione:	idraulica, azionamenti singoli indipendenti tra loro Standard: 2 ruote posteriori e 2 ruote anteriori Optional: 2 ruote posteriori e 4 ruote anteriori
Velocità:	Stesa: fino a 18 m/min, a variazione continua Trasferimento: fino a 20 km/h, a variazione continua
Raggio di sterzata esterno:	6,5 m
Sterzo:	servoassistito idraulicamente
Freno di servizio:	freni lamellari di generose dimensioni, senza manutenzione, azionati a pedale
Freno di soccorso:	idraulica
Freno di stazionamento:	freno lamellare a molla, senza manutenzione

#### Tramoggia

Capacità:	13 t
Larghezza:	3265 mm
Altezza di carico:	594 mm (fondo tramoggia)
Rulli respingenti:	a sospensione oscillante, regolabili di 100 mm in senso longitudinale

#### Gruppi trasportatori

Convogliatori:	2, con aste di trascinamento intercambiabili e senso di marcia reversibile temporaneamente Azionamento: azionamenti idraulici singoli indipendenti tra loro Velocità: fino a 25 m/min, a variazione continua (sia manuale che automatica)
----------------	-------------------------------------------------------------------------------------------------------------------------------------------------------------------------------------------------------------------------------------------------

Coclee distributrici:	2, con segmenti a pale intercambiabili e senso di rotazione reversibile Diametro: 400 mm Azionamento: azionamenti idraulici singoli indipendenti tra loro Numero di giri: fino a 83 giri/min, a variazione continua (sia manuale che automatica) Altezza da terra: - Standard: regolabile meccanicamente in modo continuo di 14 cm - Optional: regolabile idraulicamente in modo continuo di 20 cm (posizione più bassa a 5 cm dal suolo)
Lubrificazione:	impianto di lubrificazione centralizzata con pompa d'ingrassaggio ad azionamento elettrico

#### Banchi di stesa

AB 500:	larghezza base 2,55 m, estensibile fino a 5,0 m larghezza massima (TV/TP1) 8,0 m
AB 600:	larghezza base 3,0 m, estensibile fino a 6,0 m larghezza massima (TV) 8,0 m

#### Varianti di compattazione:

TV, TP1	Spessore di stesa: fino a 30 cm
Riscaldamento:	elettrico mediante resistenze riscaldanti
Alimentazione elettrica:	generatore trifase

#### Misure e pesi

Lunghezza:	Motrice e banco di stesa in assetto di trasporto: - AB 500/AB 600 TV: 6,0 m - AB 500 TP1: 6,1 m
------------	-------------------------------------------------------------------------------------------------------

#### Pesi:

Finitrice con banco estensibile AB 500 TV:	- in caso di larghezza di stesa fino a 5,0 m: 17,3 t - in caso di larghezza di stesa fino a 8,0 m: 19,1 t
--------------------------------------------	--------------------------------------------------------------------------------------------------------------

#### Accessori opzionali

Paratia frontale tramoggia con azionamento idraulico.
Tettuccio in plastica rinforzata con fibra di vetro. Trazione integrale.
Sistema di livellamento automatico NIVELTRONIC Plus® (sono disponibili vari sensori). Sensori ad ultrasuoni per il controllo di livello del conglomerato davanti al banco. Fari allo xeno.
Altri optional disponibili!
Informatevi presso il vostro partner VÖGELE.

Legenda: T = con tamper  
V = con vibrazione

P1 = con una barra di compattazione

AB = banco estensibile

Con riserva di modifiche tecniche.

© ErgoPlus, InLine Pave, NIVELTRONIC, NIVELTRONIC Plus, NAVITRONIC, NAVITRONIC Plus, RoadScan e V-TRONIC sono marchi comunitari registrati della JOSEPH VÖGELE AG, Ludwigshafen/Rhein, Germania. PCC è un marchio tedesco registrato della JOSEPH VÖGELE AG, Ludwigshafen/Rhein, Germania. NIVELTRONIC Plus e NAVITRONIC Plus sono marchi della JOSEPH VÖGELE AG, Ludwigshafen/Rhein, Germania, registrati presso l'Ufficio statunitense dei brevetti e dei marchi. Non si possono derivare diritti giuridicamente vincolanti dalle foto e dai testi contenuti in questo opuscolo. La VÖGELE AG si riserva la facoltà di apportare in qualunque momento, senza preavviso, le modifiche tecniche e costruttive che riterrà opportune e/o necessarie. Le foto mostrano anche dotazioni opzionali.

## JOSEPH VÖGELE AG

Joseph-Vögele-Str. 1  
67075 Ludwigshafen · Germany  
marketing@voegele.info

Telefono: +49 (0)621 8105 0  
Telefax: +49 (0)621 8105 461  
www.voegele.info

Questo codice QR VÖGELE vi porterà direttamente alla "SUPER 1803-2" nella nostra home page.

