

C50R-3C
5535/5985 kg



Call for Yanmar solutions





> PRESTAZIONI

C50R-3C

Il trasportatore cingolato C50R-3C della Yanmar è un trasportatore molto efficiente nelle condizioni più estreme, laddove camion normali non possono operare. Il C50R-3 è ideale per tutti i tipi di suolo : sabbia, terreni a bassa tenuta, terreni paludosi, terreni con forti pendenze.

Potenza e produttività

- > Robusto sottocarro :
 - Cingoli in gomma con registro automatico della tensione e con larghi inserti in acciaio di rinforzo all'interno.
 - Rulli d'appoggio oscillanti.
 - Trazione perfetta anche in condizioni estreme.
- > Bassa pressione specifica al suolo.



Un motore potente ed ecologico

Il motore a iniezione diretta è stato concepito per riunire una forte potenza e gas d'emissioni puliti. Grazie al sistema d'iniezione perfezionato, rispetta le norme d'emissioni Stage IIIA della Commissione Europea (CE). Essendo un motore a funzionamento silenzioso, rispetta le persone e l'ambiente.



Riduzione del rischio di fermarsi

Freno di parcheggio automatico, si inserisce istantaneamente non appena si inserisce la marcia folle o in caso di spegnimento del motore (indispensabile per i parcheggi in pendenza).

Vantaggi rispetto ai trasportatori tradizionali :

- > Basso centro di gravità, maggiore sicurezza operativa.
- > Dimensioni compatte e spazi di manovra estremamente ridotti.
- > Bassa pressione specifica al suolo dovuta alla grande superficie d'appoggio dei cingoli e ad una distribuzione ottimale dei pesi.
- > Il sedile ed i comandi reversibili permettono lo spostamento anche con il carico frontale.

> PRESTAZIONI

C50R-3C



Scarico

- > Ampio angolo di scarico (65°).
- > Elevata distanza da terra del cassone in fase di scarico (670 mm).
- > Vantaggi :
 - Scarico in tutta sicurezza.
 - Scarico senza interruzione.

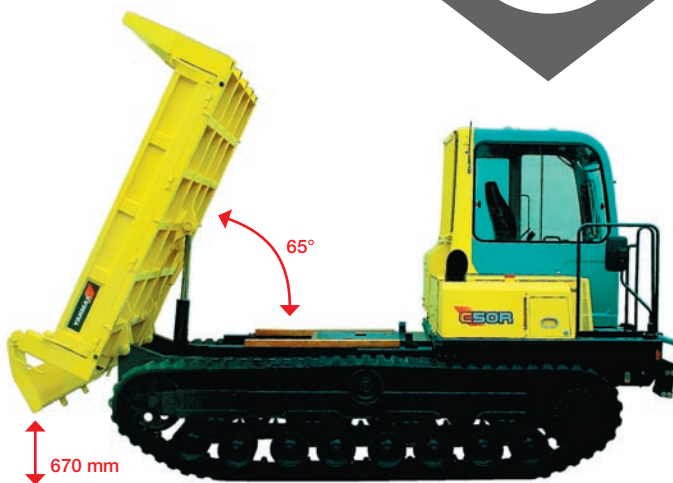

Cassone rotante in opzione

Principio : cassone montato su una ralla con rotazione idraulica.



Efficienza e sicurezza operativa

- > Scarico progressivo in trincea facilitato.
- > Lo sbalzo laterale del cassone permette di scaricare in sicurezza con massima visibilità proprio sopra lo scavo.
- > Il C50R-3C consente di avvicinarsi alla zona di scavo, mantenendo pur sempre una distanza di sicurezza.



Trasmissione idrostatica

- > Trasmissione con regolazione automatica della coppia motrice. La velocità si regola automaticamente in funzione del carico e della pendenza del terreno senza provocare la riduzione del numero di giri o lo stallo del motore.
- > Le leve di comando servoassistite permettono un controllo più preciso e lineare della trasmissione.
- > Il sistema di inversione idraulica permette morbide e veloci inversioni del senso di marcia.
- > Cambio automatico di velocità.

- > Possibilità di bloccaggio della trasmissione in bassa velocità per eseguire lavori che richiedono un'attenzione particolare.
- > La trasmissione idrostatica consente il montaggio di una pompa idraulica aggiuntiva più potente.*

Attrezzature*

- > Sul C50R-3C gli specialisti degli accessori* possono montare varie attrezzature (perforatrici, gru, verricelli, gruppi elettrogeni...).

* Non disponibile dalla Yanmar Construction Equipment Europe.



> COMFORT

C50R-3C

Il lavoro è così facile che diventa un vero piacere. Comfort e comodità assoluti.

Posto di guida ergonomico

- > Posizione di guida elevata per un totale controllo dell'area di lavoro.

Il sedile ed i comandi reversibili permettono di incrementare la velocità operativa e quindi la sua produttività

- > Il sedile dell'operatore ed il blocco delle leve di traslazione possono ruotare insieme di 180°.
- > L'operatore è sempre orientato nel senso della marcia.
- > L'ambiente di lavoro è più sicuro anche su strade di montagne o nei cantieri stretti, dov'è difficile girare la macchina.
- > Il posto guida reversibile evita le manovre di controrotazione che danneggiano il terreno.



Comandi idraulici per un uso facile e poco stancante

- > Utilizzazione semplice delle leve di traslazione.
- > Le lunghe ore di lavoro sono meno stancanti per l'operatore.



- > Comandi accessibili e di facile utilizzazione.

> SICUREZZA

C50R-3C



- > Leva di sicurezza sul posto guida, quando è sollevata inibisce la traslazione.
- > Sedile con cintura di sicurezza.
- > Il sedile reversibile è un importante fattore di sicurezza :
 - Quando si deve passare su un ostacolo, l'operatore può guidare il C50R-3C con il carico in avanti.
 - In questa posizione, l'operatore può equilibrare perfettamente il carico della macchina, per non ribaltarla quando passa sull'ostacolo. Tutto ciò non sarebbe possibile con un sedile fisso.



Avvisatore acustico retromarcia

Con la retromarcia inserita, l'avvisatore acustico si attiva automaticamente.

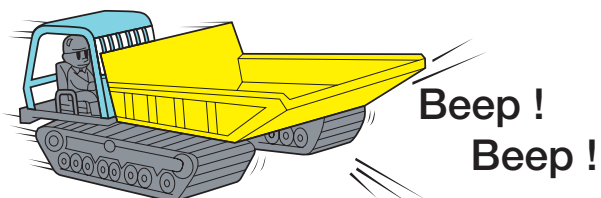

Cabina conforme alle norme ISO : la sua rigidità è stata fortemente migliorata per aumentare la sicurezza e la fiducia dell'operatore nella sua macchina

L'impiego di un ROPS molto rigido e a forte resistenza per la cabina migliora la protezione dell'operatore in caso di ribaltamento. La cabina è anche conforme alla norma FOPS2 relativa alle strutture di protezione contro la caduta di oggetti. Questa cabina molto solida e robusta consente di lavorare nel comfort e in piena fiducia.

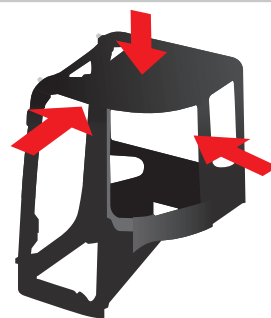

ROPS

Protezione contro il ribaltamento
ISO 3471

FOPS 2

Protezione contro la caduta di oggetti
ISO10262-2 / Livello 2

Eccellente visibilità globale

- > Parabrezza amovibile.
- > Visibilità laterale : non vi sono angoli ciechi che potrebbero compromettere la sicurezza operativa.
- > Riduzione dell'angolo morto per assicurare una vista d'insieme del cantiere dal posto di comando.
- > Retrovisori laterali su entrambi i lati della macchina.

Freno di parcheggio automatico

In caso di marcia folle o di spegnimento del motore, il freno di parcheggio si aziona automaticamente (indispensabile per i parcheggi in pendenza).



> MANUTENZIONE

C50R-3C



Manutenzione facilitata

La presenza di molti sportelli d'ispezione permette un facile accesso per tutte le operazioni di manutenzione ordinaria :

- > Il cofano motore completamente apribile permette il controllo giornaliero del livello dell'olio motore, dell'acqua, della tensione cinghia ventola ed il controllo del filtro dell'olio idraulico.
- > Un cofano laterale permette l'accesso al filtro aria e al filtro gasolio.
- > Anche la batteria si trova in una posizione facilmente raggiungibile.



Piattaforma per facilitare l'ispezione e la manutenzione

La piattaforma davanti al cofano motore consente l'ispezione e la manutenzione del motore.



Inclinazione dello specchietto retrovisore

Lo specchietto retrovisore è montato su un telaio flessibile per ridurre i rischi di rottura, anche in caso di collisione.



CARATTERISTICHE TECNICHE

C50R-3C



Peso operativo +-2% (Normativa CE) :

> 5535 kg

Peso di trasporto +-2% (Normativa CE) :

> 5460 kg

Carico utile :

> 3800 kg

C50R-3C cassone standard - 1 lato posteriore

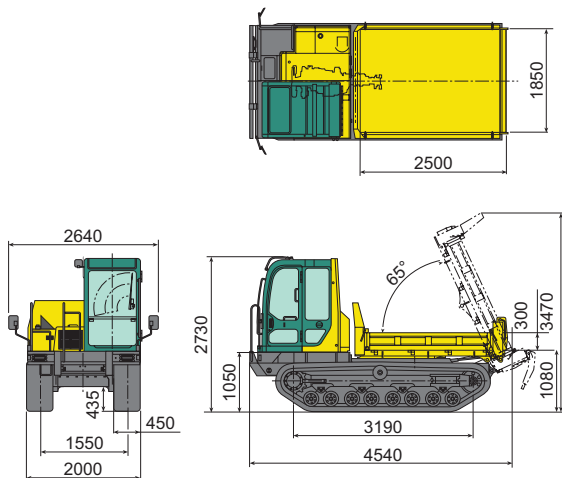

Peso operativo +-2% (Normativa CE) :

> 5985 kg

Peso di trasporto +-2% (Normativa CE) :

> 5910 kg

Carico utile :

> 3500 kg

C50R-3C cassone trilaterale - girevole 180°

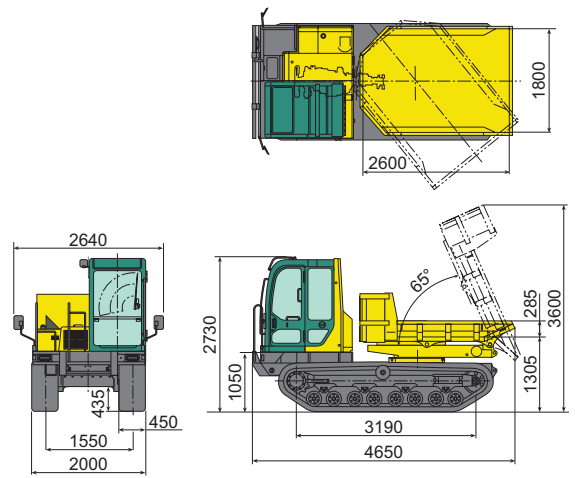

Motore

Diesel 4 cilindri.....ISUZU 4JJ1XDIA
 Potenza.....77 kw / 105 CV / 2200 giri/mn
 Cilindrata.....2999 cm³
 Coppia massima385 N.m. / 1600 giri/mn

Prestazioni

	C50R-3C cassone standard	C50R-3CTV cassone girevole 180°
Angolo di ribaltamento.....	65°	65°
Dimensioni del cassone (L x l x a) ...	2500 x 1850 x 300 mm	2600 x 1800 x 285 mm
Tipo di ribaltamento.....	1 lato (posteriore)	Girevole su 180°
Capacità del cassone (al filo sponda/con cumulo).....	1,4 / 2,3 m ³	1,2 / 2,1 m ³
Luce libera da terra sotto il cassone ...	670 mm	890 mm
Velocità di traslazione (av/in)	10 km/o	10 km/o

Telaio inferiore

	C50R-3C cassone standard	C50R-3CTV cassone girevole 180°
Larghezza cingoli.....	450 mm	450 mm
Luce libera da terra.....	435 mm	435 mm
Pressione al suolo (senza/con carico)...	0,2 / 0,32 kg/cm ²	0,22 / 0,33 kg/cm ²

Altri dati

2 trasmissioni idrostatiche con pilotaggio idraulico.....
 Sistema idraulico per il cassone e le funzioni di pilotaggio..... 1 pompa ad ingranaggi
 Serbatoio idraulico..... 36 l
 Serbatoio combustibile..... 57 l
 Livello del rumore LwA (2000/14/CE & 2005/88/CE) 84 dBA (LpA) / 103 dBA (LwA)



Stampato in Francia - Le caratteristiche e illustrazioni di questo depliant sono soggette a modifiche a discrezione del costruttore senza preavviso. Per ulteriori informazioni, Vi preghiamo di contattare il Vostro distributore Yanmar Construction Equipment Europe.

Yanmar Construction Equipment Europe S.A.S.

25, rue de la Tambourine
52100 SAINT DIZIER – FRANCE
contact@yanmar.fr

www.yanmar.eu