



ECCELLENTE SOTTO OGNI PUNTO DI VISTA

■ Prestazioni professionali in ogni lavoro

Il nuovo Bobcat E26 è stato progettato per soddisfare ogni vostro bisogno, anche nei lavori più difficili. È incredibilmente **stabile** ma anche abbastanza leggero da essere **trasportabile su rimorchio**. Il nuovo impianto idraulico garantisce la **potenza** e la **precisione di controllo** necessarie per portare a termine il lavoro nel modo più efficiente possibile. La cabina è spaziosa, completamente accessoriata e fornisce un ambiente di lavoro con un **comfort senza pari**. Le tecnologie più recenti sono state utilizzate nella progettazione e nella fabbricazione della macchina, a garanzia di lunghe ore di lavoro senza interruzioni e della massima **affidabilità**.

Profilo senza ingombro posteriore

Il profilo senza ingombro posteriore consente al Bobcat E26 di lavorare in spazi ristretti senza correre il rischio di subire danni durante la rotazione. Anche quando aperto, lo sportello della cabina rimane protetto all'interno della larghezza della sovrastruttura.

Cambio automatico

I motori di traslazione del Bobcat E26 passano automaticamente dalla marcia bassa a quella alta per garantire trazione e manovrabilità ottimali.

Semplicità di accesso ai punti soggetti a manutenzione

La griglia e i pannelli laterali sono facilmente rimovibili, semplificando l'accesso ai componenti e ai punti di servizio.



Innesti rapidi idraulici

Il Bobcat E26 è dotato di serie di innesti rapidi idraulici che prevengono le perdite e rendono più semplice l'aggancio degli accessori.

Cabina spaziosa

Il modello E26 utilizza la stessa cabina dei nostri escavatori più grandi, per offrire all'operatore un ambiente di lavoro ampio e confortevole.

Predisposizione per pinza

Il gruppo di lavoro è dotato di staffe integrate che rendono più semplice l'installazione della pinza idraulica, che non richiede alcuna saldatura.

Braccio robusto e durevole

Il profilo scatolato a quattro piastre utilizzato per il braccio è simile a quello già impiegato sugli escavatori Bobcat di dimensioni maggiori ed è stato scelto per la sua comprovata durabilità.

Forze di strappo elevate

Sia la benna che il bilanciamento sono in grado di esercitare forze imponenti (22,2 kN e 15,8 kN, rispettivamente), garantendo la potenza necessaria per scavare in qualunque tipo di suolo.

Eccellente altezza minima da terra

Il sottocarro a X ha un'eccellente luce verticale che permette all'escavatore di muoversi senza difficoltà su terreno accidentato e ostacoli, senza timore di rimanervi piantato.

Concezione robusta della lama

La lama garantisce stabilità e lunga durata in tutte le applicazioni.

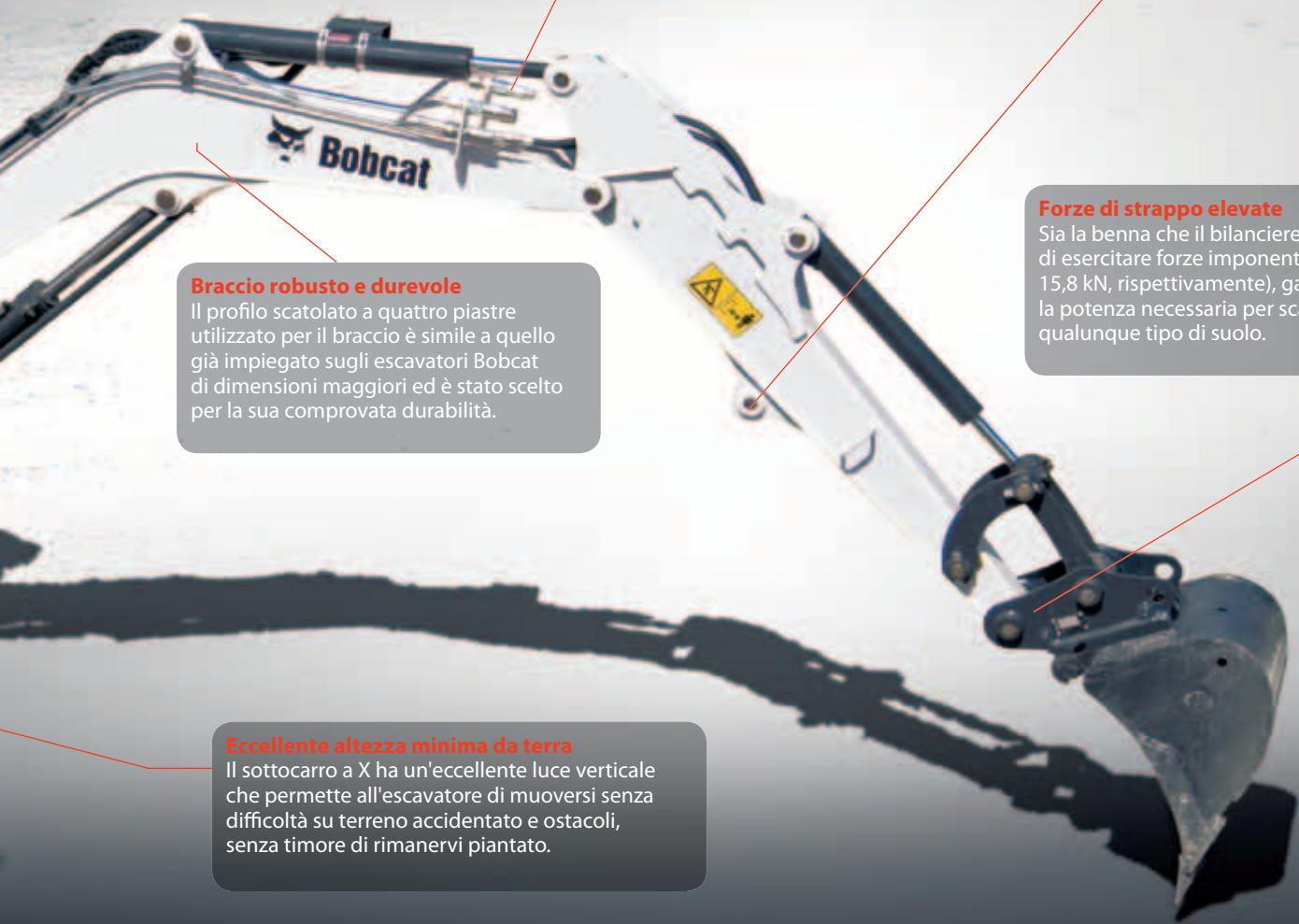

Più stabilità anche se più leggero

■ Il perfetto equilibrio

Il riposizionamento del centro di gravità mantiene l'E26 sempre stabile: l'utilizzo per braccio e bilanciere dell'affidabile profilo scatolato a quattro piastre ha permesso l'ottimizzazione dei pesi del gruppo di lavoro. Il conseguente spostamento del centro di gravità verso il retro della macchina ne ha migliorato così tanto la stabilità da permettere al miniescavatore di fare a meno del contrappeso aggiuntivo anche quando configurato con il bilanciere lungo opzionale. Questo risultato è stato raggiunto senza compromettere il giro in sagoma.

■ Nato per il trasporto su rimorchio

L'ottimizzazione dei pesi comporta un ulteriore vantaggio: grazie al suo peso ridotto, l'E26 può essere trasportato con facilità su rimorchio, completo di cabina, bilanciere lungo e contrappeso standard.





Erogazione efficiente e uniforme della potenza

■ Impianto idraulico completamente nuovo

Prestazioni idrauliche superiori migliorano la produttività: il miniescavatore E26 utilizza al meglio la sua considerevole potenza motrice. Il nuovo impianto idraulico include una nuova valvola di ritegno principale che ottimizza la portata della pompa e consente pressioni operative più elevate. Ciò significa poter lavorare con movimenti potenti, simultanei, rapidi e uniformi. Il risultato è una maggiore produttività.



Comfort senza compromessi

Le spaziose e super accessoriate cabine Bobcat godono di una fama indiscussa e quella del modello E26 non fa certo eccezione. Questa cabina è simile a quella installata sugli escavatori Bobcat più grandi e può essere ulteriormente equipaggiata fino a eguagliare gli standard superiori della E50.

■ Caratteristiche importanti per ancora più comfort

Ventilatore a torre completamente regolabile ①

Sedile a sospensione in fibra tessile (opzionale) ②

Nuovi pedali di traslazione ergonomici in alluminio fuso ③

E molto altro ancora...

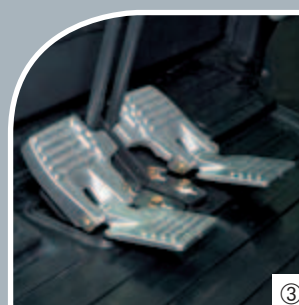

Profilo senza ingombro posteriore: anche con lo sportello aperto la sovrastruttura rimane sempre all'interno della larghezza dei cingoli. ④

Livelli sonori ridotti e tappo carburante esterno: i livelli sonori sono bassi sia all'interno che all'esterno della cabina. Il tappo carburante esterno con chiusura bloccabile rende semplice e sicuro il rifornimento di carburante. Per rendere ancora più comodo il rifornimento, un segnale sonoro si attiva al raggiungimento del livello massimo di carburante. ⑤

Brandeggio del braccio e idraulica ausiliaria controllati mediante joystick: il comando manuale integrato nel joystick consente il controllo di precisione del brandeggio del braccio e dell'idraulica ausiliaria proporzionale. ⑥

Lama flottante: il controllo automatico della flottazione della lama rende più rapide e più semplici le applicazioni di livellamento. ⑦

Pannello di controllo: il display è nitido e facilmente leggibile. Include un indicatore per la funzione di spegnimento automatico delle luci, accensione senza chiave opzionale e visualizzazione di informazioni quali orologio, giri/min e contaore. ⑧

Rulli dei cingoli: la combinazione tra un rullo superiore e quattro inferiori migliora la stabilità e il comfort durante gli spostamenti e riduce la rumorosità e le vibrazioni. ⑨

Seconda marcia, cambio automatico e minimo automatico: i motori di traslazione ritornano automaticamente alla marcia alta dopo essere passati, sotto carico, a quella bassa. Ciò permette curve più dolci e rende più semplice i lavori di spianatura. La funzione di regolazione automatica del minimo utile per ridurre i consumi di carburante è disponibile a richiesta.

Luci di lavoro su braccio e cabina: le luci installate sulla cabina e sul braccio migliorano la visibilità e accrescono la sicurezza.

Impianti idraulici: l'idraulica ausiliaria e gli innesti idraulici rapidi sono di serie.

Finestrini: il parabrezza monta una doppia molla a gas per facilitarne l'apertura. Il finestrino laterale posto in basso a destra migliora la visibilità.

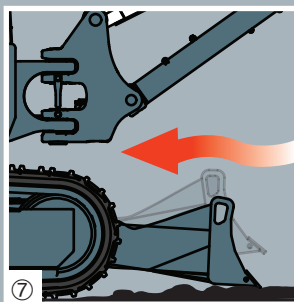

Premiata qualità e semplicità di manutenzione

■ Progettato e testato per assicurare elevate prestazioni durante l'intera vita operativa

Materiali, componenti e strutture sono stati sottoposti a stringenti test di durata nelle condizioni più estreme.

Affidabilità presente in ogni caratteristica:

- Flessibili del cilindro della lama in due elementi ①
- Interruttore di disattivazione della batteria per il rimessaggio e la prevenzione dei furti ②
- Profilo scatolato a quattro piastre per il gruppo di lavoro
- Rulli e ruote tendicingolo che non richiedono manutenzione
- Flessibili idraulici che non richiedono chiavi e aiutano a prevenire le perdite
- Coperture in plastica polimerica resistente agli urti e alle intemperie
- Cinghie con tensionamento automatico per ventilatore e alternatore



①

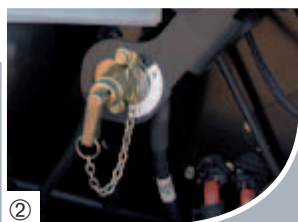

②

■ Manutenzione semplice e rapida

Per evitare sprechi di tempo e impegno, tutti i componenti soggetti a manutenzione quotidiana sono facilmente raggiungibili attraverso il portellone posteriore e la copertura laterale posta sul fianco destro.



Kit e opzioni per ogni necessità

■ Per ottenere ancora di più dalla propria macchina

Il modello E26 standard con peso operativo di 2,5 tonnellate e profilo senza ingombro posteriore è facile da trasportare e offre ottime stabilità e capacità di sollevamento.

Se necessario, possiamo fornirvi ulteriori opzioni per offrirvi prestazioni e comfort ancora migliori.

Opzioni:

- Valvole di sicurezza per braccio e bilanciere ①
- Cabina con riscaldamento
- Sedile Deluxe
- Cingoli in acciaio
- Bilanciere lungo
- Contrappeso aggiuntivo
- Secondo impianto idraulico ausiliario
- Regolazione automatica del minimo
- Accensione senza chiave
- Batteria per impieghi gravosi

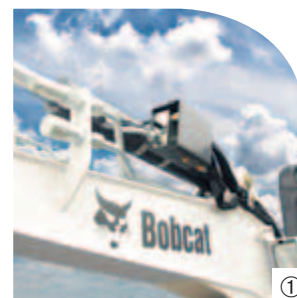

Kit:

- Segnalatore acustico di movimento
- Applicazioni speciali (protezione del parabrezza)
- Lampeggiatore
- Kit specchietti destro e sinistro
- Separatore acqua-carburante trasparente
- Autoradio con lettore MP3 a installazione rapida



Capacità di sollevamento

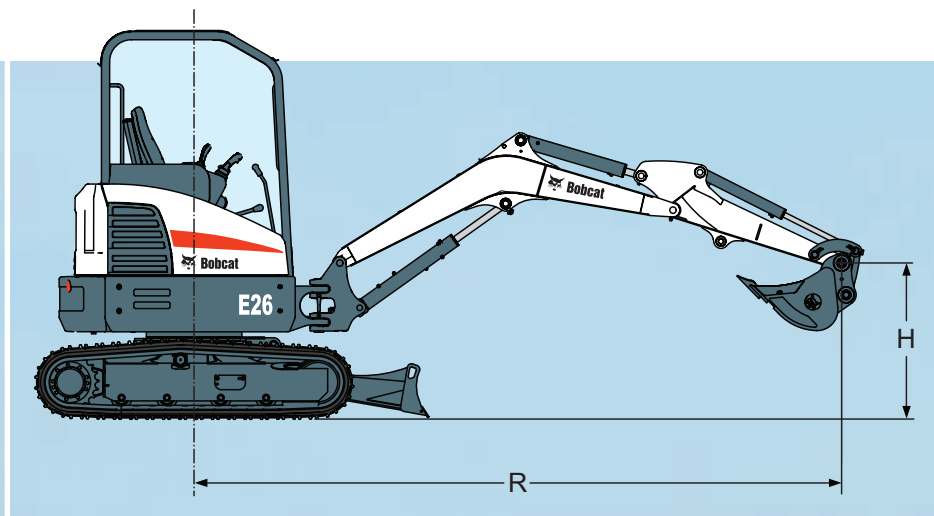

Capacità di sollevamento

BILANCIERE STANDARD, CONTRAPPESO STANDARD

CAPACITÀ NOMINALE DI SOLLEVAMENTO SOPRA LA LAMA, LAMA ABBASSATA					
Altezza punto di sollevamento [H] (mm)	Raggio max. [R] (mm)	Sollevamento a raggio max. (kg)	Sollevamento con raggio di 2000 mm	Sollevamento con raggio di 3000 mm	Sollevamento con raggio di 4000 mm
3000	3230	542*		491*	
2000	3840	556*		564*	
1000	4030	595*		782*	596*
Al suolo	3880	639*	1758*	933*	
-1000	3320	690*	1670*	868*	

CAPACITÀ NOMINALE DI SOLLEVAMENTO LATERALE, LAMA SOLLEVATA					
Altezza punto di sollevamento [H] (mm)	Raggio max. [R] (mm)	Sollevamento a raggio max. (kg)	Sollevamento con raggio di 2000 mm	Sollevamento con raggio di 3000 mm	Sollevamento con raggio di 4000 mm
3000	3230	335		393	
2000	3840	258		389	
1000	4030	233		364	235
Al suolo	3880	242	628	348	
-1000	3320	309	665	353	

BILANCIERE STANDARD, CONTRAPPESO AGGIUNTIVO

CAPACITÀ NOMINALE DI SOLLEVAMENTO SOPRA LA LAMA, LAMA ABBASSATA					
Altezza punto di sollevamento [H] (mm)	Raggio max. [R] (mm)	Sollevamento a raggio max. (kg)	Sollevamento con raggio di 2000 mm	Sollevamento con raggio di 3000 mm	Sollevamento con raggio di 4000 mm
3000	3230	544*		499*	
2000	3840	562*		569*	
1000	4030	596*		778*	598*
Al suolo	3880	642*	1770*	925*	
-1000	3320	694*	1610*	864*	

CAPACITÀ NOMINALE DI SOLLEVAMENTO LATERALE, LAMA SOLLEVATA					
Altezza punto di sollevamento [H] (mm)	Raggio max. [R] (mm)	Sollevamento a raggio max. (kg)	Sollevamento con raggio di 2000 mm	Sollevamento con raggio di 3000 mm	Sollevamento con raggio di 4000 mm
3000	3230	400		489*	
2000	3840	312		549*	
1000	4030	285		442	290
Al suolo	3880	299	750	425	
-1000	3320	380	803	433	

BILANCIERE LUNGO, CONTRAPPESO STANDARD

CAPACITÀ NOMINALE DI SOLLEVAMENTO SOPRA LA LAMA, LAMA ABBASSATA					
Altezza punto di sollevamento [H] (mm)	Raggio max. [R] (mm)	Sollevamento a raggio max. (kg)	Sollevamento con raggio di 2000 mm	Sollevamento con raggio di 3000 mm	Sollevamento con raggio di 4000 mm
3000	3570	470*			
2000	4120	483*		447*	473*
1000	4300	522*		683*	539*
Al suolo	4190	570*	1765*	888*	605*
-1000	3670	630*	1927*	898*	
-2000	2600	656*	1861*		

CAPACITÀ NOMINALE DI SOLLEVAMENTO LATERALE, LAMA SOLLEVATA					
Altezza punto di sollevamento [H] (mm)	Raggio max. [R] (mm)	Sollevamento a raggio max. (kg)	Sollevamento con raggio di 2000 mm	Sollevamento con raggio di 3000 mm	Sollevamento con raggio di 4000 mm
3000	3570	282			
2000	4120	220		372	235
1000	4300	200		352	227
Al suolo	4190	209	628	339	222
-1000	3670	259	706	341	
-2000	2600	488	736		

BILANCIERE LUNGO, CONTRAPPESO AGGIUNTIVO

CAPACITÀ NOMINALE DI SOLLEVAMENTO SOPRA LA LAMA, LAMA ABBASSATA					
Altezza punto di sollevamento [H] (mm)	Raggio max. [R] (mm)	Sollevamento a raggio max. (kg)	Sollevamento con raggio di 2000 mm	Sollevamento con raggio di 3000 mm	Sollevamento con raggio di 4000 mm
3000	3570	472*			
2000	4120	500*		463*	485*
1000	4300	534*		707*	554*
Al suolo	4190	579*	1794*	903*	611*
-1000	3670	627*	1845*	904*	
-2000	2600	637*	1736*		

CAPACITÀ NOMINALE DI SOLLEVAMENTO LATERALE, LAMA SOLLEVATA					
Altezza punto di sollevamento [H] (mm)	Raggio max. [R] (mm)	Sollevamento a raggio max. (kg)	Sollevamento con raggio di 2000 mm	Sollevamento con raggio di 3000 mm	Sollevamento con raggio di 4000 mm
3000	3570	338			
2000	4120	272		465*	297
1000	4300	251		443	288
Al suolo	4190	264	747	431	281
-1000	3670	322	883	430	
-2000	2600	587	1008		

* Capacità nominale di sollevamento idraulico

Le capacità di sollevamento fanno riferimento alla norma ISO 10567 e non superano il 75% del carico di ribaltamento della macchina o l'87% della capacità di sollevamento idraulica della macchina.

Le capacità di sollevamento includono una benna standard da 500 mm (69 kg)

Funzioni standard

Lama apripista da 1515 mm	Clacson
Cingoli in gomma da 300 mm	Comandi a joystick idraulici
Cambio gamma automatico	Vano portaoggetti con chiusura a chiave
Impianto idraulico ausiliario con innesti rapidi	Predisposizione per radio/lettore MP3
Funzione di flottazione della lama	Cintura di sicurezza retrattile
Luce della cabina	Sedile molleggiato con schienale alto
Predisposizione per pinza	Tettuccio TOPS/ROPS
Blocchi della console comandi	Spostamento a due velocità
Portabicchiere	Luci di lavoro (braccio e sovrastruttura)
Monitoraggio di motore/impianto idraulico con spegnimento	Garanzia: 12 mesi/2000 ore (a seconda dell'intervallo che trascorre per primo)
Comando dell'impianto idraulico ausiliario e di spostamento fuori sagoma in posizione ergonomica	

Pesi

Peso operativo con tettuccio ROPS	2565 kg
Peso aggiuntivo per cabina con riscaldamento	130 kg
Peso aggiuntivo per cingoli in acciaio	119 kg
Peso aggiuntivo per bilanciante lungo	10 kg
Peso aggiuntivo per contrappeso aggiunto	183 kg

Motore

Produttore/modello	Kubota / D1105-E2B-BCZ-2
Carburante / Raffreddamento	Diesel / A fluido, circolazione forzata
Allesaggio / Corsa	78,0 mm / 78,4 mm
Potenza massima a 2400 giri/min (SAE J1995)	15,5 kW
Coppia massima a 2400 giri/min (SAE J1995)	71,2 Nm
Numero di cilindri	3
Cilindrata	1,123 l

Prestazioni

Forza di strappo, bilanciante standard	15800 N
Forza di strappo, bilanciante lungo	13200 N
Forza di strappo, benna	22200 N
Sforzo di trazione alla barra di traino	30200 N
Pressione a terra con bilanciante standard e cingoli in gomma	25,5 kPa
Velocità di marcia, a gamma bassa	2,4 km/h
Velocità di marcia, a gamma alta	4,6 km/h
(H) Lunghezza complessiva in posizione di marcia, bilanciante lungo	4864 mm
(P) Gioco dell'oscillazione, posteriore con contrappeso aggiuntivo (nessun ingombro posteriore)	840 mm
(B) Sbraccio massimo dell'attrezzatura da lavoro, bilanciante lungo	4966 mm
(I) Altezza di scarico massima, bilanciante lungo	3239 mm
(K) Profondità di scavo massima, bilanciante lungo	2890 mm

Impianto idraulico

Tipo di pompa	Pompa a pistoni a cilindrata variabile a doppia uscita con pompe a ingranaggi
Capacità della pompa a pistoni	2 x 28,8 l/min
Capacità della pompa a ingranaggi	19,2 + 6,5 l/min
Flusso ausiliario	48,0 l/min
Pressione di scarico della valvola di sicurezza dei circuiti del braccio	290 bar

Capacità dei fluidi

Impianto di raffreddamento	4,6 l
Lubrificazione del motore e filtro dell'olio	5,1 l
Serbatoio del carburante	34,6 l
Serbatoio idraulico	14,7 l
Impianto idraulico con benna e cilindro della benna retratti, benna al suolo e lama abbassata	25,0 l

Comandi

Sterzo	Direzione e velocità controllati tramite due leve o due pedali azionati dall'operatore
Impianto idraulico ausiliario	Interruttore elettrico su joystick destro (joystick sinistro per 2° impianto ausiliario)

Sistema di rotazione

Rotazione del braccio, sinistra	60°
Rotazione del braccio, destra	60°
Regime di rotazione	9,3 giri/min

Trazione

Larghezza del cingolo	300 mm
Grado di inclinazione	30°

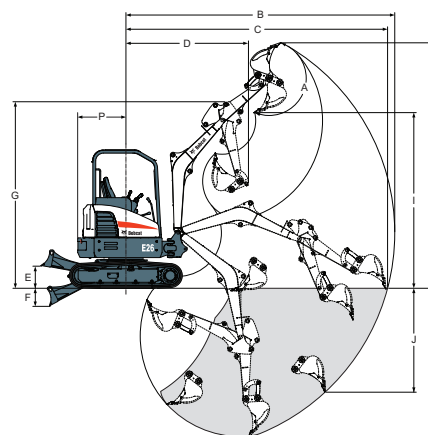
Gamma di lavoro

(A) 185°	(E) 385 mm	(I) 3057 mm
(B) 4678 mm	(F) 315 mm	(J) 1809 mm
(C) 4553 mm	(G) 3246 mm	(K) 2582 mm
(D) 2132 mm	(H) 4272 mm	

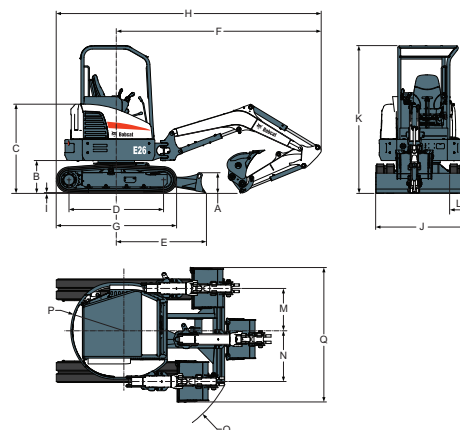
Dimensioni

(A) 330 mm	(G) 1965 mm	(M) 614 mm
(B) 537 mm	(H) 4326 mm	(N) 735 mm
(C) 1456 mm	(I) 25 mm	(O) 1661 mm
(D) 1543 mm	(J) 1515 mm	(P) 770 mm
(E) 1462 mm	(K) 2412 mm	(Q) 1949 mm
(F) 3345 mm	(L) 300 mm	

Opzioni

Minimo automatico	Radio stereo AM/FM MP3
Riscaldamento (cabina riscaldata)	Kit FOGS (protezione sovrastesta)
Bilanciante lungo	Allarme movimento
Contrappeso aggiuntivo	Cingoli in acciaio da 300 mm
Secondo impianto idraulico ausiliario	Kit del faro
Sedile molleggiato in tessuto Deluxe	Kit di specchietti sinistro e destro
Valvola di sicurezza del braccio con avvertenza di sovraccarico	Kit di luci di lavoro aggiuntive
Valvole di sicurezza di braccio e bilanciante con avvertenza di sovraccarico	Filtro del carburante con separatore
	Filtro del carburante con separatore
	Valvole di sicurezza di braccio e bilanciante d'acqua trasparente con avvertenza di sovraccarico

Accessori

Trivella	Pinza idraulica
Benna livellatrice	Benna per scavi
Martello idraulico	Benna orientabile/benna girevole

Le caratteristiche e le dimensioni possono subire variazioni senza preavviso. Le illustrazioni del prodotto Bobcat riportate potrebbero essere di apparecchi diversi da quelli standard.

www.bobcat.eu



Bobcat®

