

DYNAPAC

Part of the Atlas Copco Group

CA512PD

Rulli Monotamburo



Dati tecnici

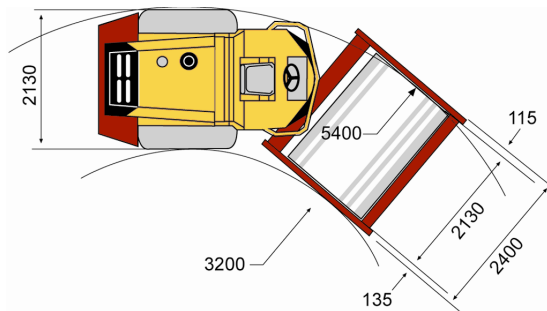
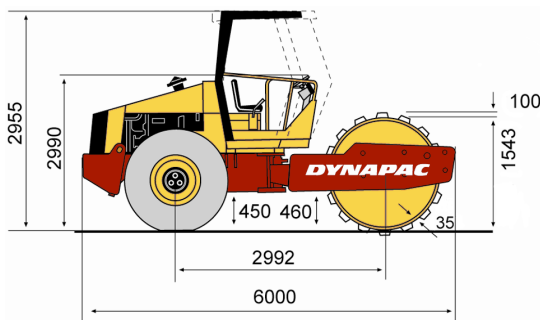

	CA512PD
Peso	
Peso max di esercizio	17,200 kg
Peso di esercizio (ROPS)	15,800 kg
Peso gruppo, anteriore	10,700 kg
Peso gruppo, posteriore	5,100 kg
Avanzamento	
Velocità (km/ h)	0-11
Numero piastre	130
Area piastre	146 cm ²
Oscillazioni verticali	±9°
Pneumatici (8 tele)	23,1x26
Pendenza superabile (teorica)	56 %
Compattazione	
Ampiezza nominale, alta	1.70 mm
Ampiezza nominale, bassa	1 mm
Frequenza vibrazioni, alta	29 Hz
Frequenza vibrazioni, bassa	33 Hz
Forza centrifuga su ogni tamburo, con ampiezza alta	300 kN
Forza centrifuga su ogni tamburo, con ampiezza bassa	238 kN
Motore	
Marca	Cummins
Modello	QSB6.7 T3
Tipo	Turbo diesel, raffreddato ad acqua, con intercooler
Potenza nominale	129 kW
Potenza nominale	173 hp
Potenza nominale @	2,200 rpm
Potenza nominale (norme)	SAE J1995
Capacità serbatoio carburante (litri)	320 litri
Impianto idraulico	
Trazione	Pompa con pistone assiale a portata variabile. Due motori a pistone assiale con portata costante.
Vibrazioni	Pompa con pistone assiale a portata variabile. Pompa con pistone assiale a portata costante.
Sterzo	Pompa ad ingranaggi con portata costante.
Freno di marcia	Idrostatico sul comando avanti/ indietro.
Freno di parcheggio/ Freno di emergenza	Freno multidisco sul riduttore del tamburo e sull'assale posteriore.

Visitate il sito www.dynapac.com per trovare il distributore più vicino.

Ci riserviamo la facoltà di modificare le caratteristiche senza preavviso.
Le foto e le illustrazioni non sempre mostrano la versione standard delle macchine.