



La migliore prestazione di sollevamento

- Area di carico ottimizzata
- Elevata portata al massimo sbraccio

La migliore precisione e comfort d'utilizzo

- Trasmissione completamente idrostatica per un maggiore comfort e produttività
- Design lineare del braccio con tutto all'interno per una migliore visibilità laterale
- Blocco automatico dei movimenti pericolosi

Compatto e robusto

- Lunghezza 5 m
- Correttore d'inclinazione di serie

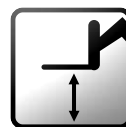

Altezza massima : 10 m



Portata massima : 3500 kg

Haulotte 
GROUP

More than lifting



Altezza massima : 10 m
Portata massima : 3500 kg



PRESTAZIONI

Portata massima	3500 kg
Portata massima ad altezza massima	2000 kg
Portata massima al massimo sbraccio	500 kg
Altezza massima	10 m
Sbraccio alla massima altezza	2.2 m
Sbraccio massimo	7.2 m



DIMENSIONI

A Lunghezza fuori tutto	4.96 m
B Larghezza fuori tutto	2.26 m
C Altezza fuori tutto	2.42 m
D Passo	2.78 m
E Altezza da terra	42 cm
F Carreggiata	1.88 m
G Larghezza cabina	0.96 m
H Altezza del perno di articolazione	1.6 m
J Angolo di attacco	30°
K Angolo inclinazione superiore forche	18°
L Angolo inclinazione inferiore forche	104°
Raggio di sterzata - esterno	3.7 m
Peso con forche	8610 kg
Pneumatici	405/70 - 24



MOTORE

Modello motore	Perkins 1104
Cilindrata	4400 cm3
Potenza max	70 kW / 95 CV
Coppia max	392 Nm
Trasmissione Idrostatica	Idrostatica
Capacità serbatoio carburante	120 l
Capacità serbatoio olio	103 l

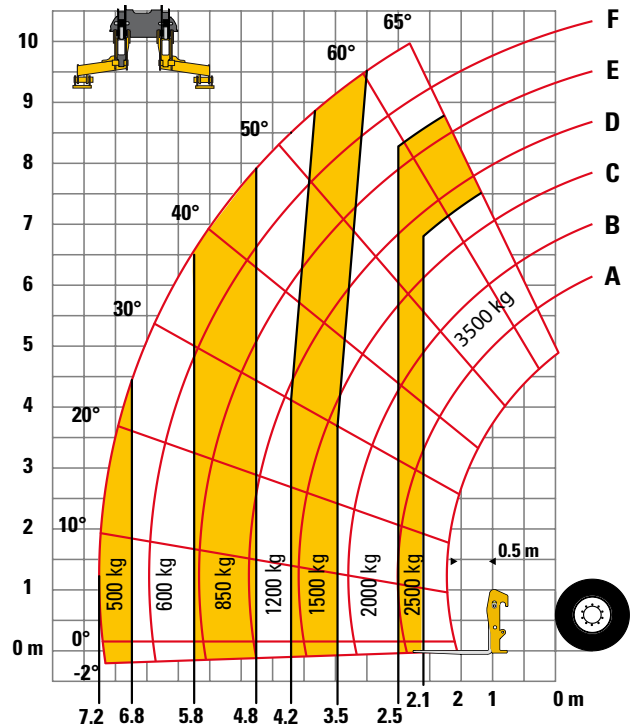
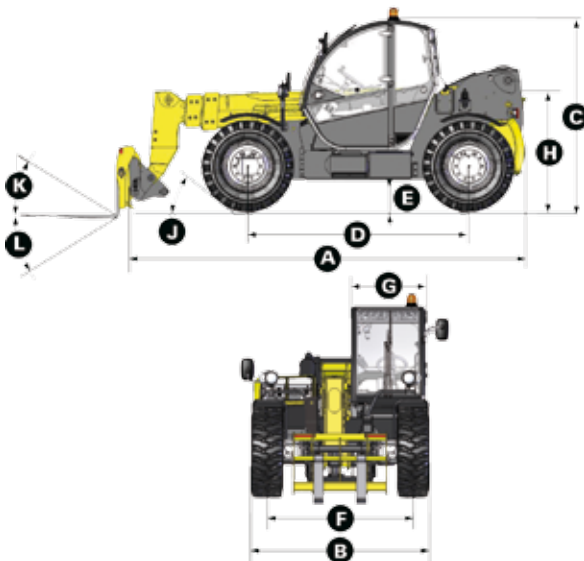

ALLESTIMENTO STANDARD

- Trasmissione idrostatica rinforzata con pompa-motore a cilindrata variabile
- 4 ruote motrici e sterzanti
- Filtro carburante con separatore d'acqua
- Pompa servizi a ingranaggi
- Comandi proporzionali
- Valvole di sicurezza sui cilindri
- Attacchi idraulici per accessori
- Blocco movimenti in sovraccarico/pericolosi
- Correttore d'inclinazione ±10°
- Cabina ROPS/FOPS con riscaldamento e ventilazione

OPZIONI E ACCESSORI

- Kit Paesi freddi
- Olio biodegradabile
- Olio Paesi freddi
- Olio Paesi caldi
- Aria condizionata
- Luci di lavoro
- Pala 4 in 1 e standard
- Falcone con gancio
- Distributeur hydraulique à commande électrique

