

**Serie ZAXIS-3 Versione con ridotto
raggio di sterzata**

HITACHI

ZAXIS
48U



ESCAVATORE IDRAULICO

- Codice modello: ZX48U-3
- Potenza continuativa del motore: 28,4 kW (38,1 HP)
- Peso operativo: 4.850 - 5.010 kg
- Benna rovescia: 0,14 m³



Hitachi: passi avanti nella progettazione per soddisfare le esigenze di lavoro più svariate

La nuova serie ZAXIS-U3 di Hitachi si presenta con una serie di funzioni aggiuntive e con un cassone più robusto, per offrire maggiore produttività e durata nel tempo.

Produttività potenziata (pagina 4)

- Il nuovo motore eroga più potenza ed offre un'efficienza operativa più elevata.
- La nuova funzione della Zona Eco migliora l'efficienza in termini di consumi di combustibile.
- Operazioni combinate rese più agevoli, per una maggiore produttività.
- Il contrappeso aggiuntivo è installato di serie, per offrire più grande stabilità durante l'uso di attrezzi lunghi o speciali*.

*La tubazione aggiuntiva è fornita di serie.

Maggiore durabilità (pagina 5)

- La protezione del cilindro del braccio di sollevamento è angolare per una maggiore resistenza e per proteggere il cilindro stesso da eventuali danni.
- Vengono utilizzati dei rinforzi della lama a sezione scatolata, e la staffa del cilindro braccio di penetrazione e la staffa superiore del braccio di sollevamento sono rinforzate.





Raggio di rotazione posteriore:

1.060 mm

Sporge oltre il cingolo di (max.):
80 mm

Codice modello: ZX48U-3
Potenza continuativa del motore: 28,4 kW (38,1 HP)
Peso operativo: 4.850 - 5.010 kg
Benna rovescia: 0,14 m³

ZAXIS
48U

Corpo compatto con parte posteriore ridotta

Il design corto e compatto della parte posteriore permette un funzionamento efficiente anche negli spazi più ristretti.



Maggiore comfort per l'operatore (pagina 6)

- Schienale rialzato (cabina).
- Corsa breve delle leve, che consente di svolgere operazioni protratte con un minore affaticamento.

Maggiore semplicità di manutenzione (pagina 7)

- Punti di manutenzione centralizzati, per semplificare gli interventi di manutenzione e assistenza quotidiani.
- I flessibili idraulici separati possono essere scollegati alla base e sulla parte posteriore del braccio di sollevamento per una rapida sostituzione.
- Le alette di raffreddamento sul radiatore acqua e sul pozzetto del radiatore olio evitano l'accumulo di sporcizia facilitando le operazioni di pulizia.

Maggiore sicurezza (pagina 7)

- Il meccanismo di avviamento del motore in folle consente l'avviamento del motore solo quando la leva di neutralizzazione del circuito di pilotaggio è in posizione di blocco.
- Cabina e tettuccio ROPS/TOPS.

Note: alcune fotografie nella presente brochure mostrano la macchina senza operatore e con gli accessori in posizione di lavoro. Tali immagini hanno scopo esclusivamente dimostrativo e pertanto si raccomanda di non ripetere tali operazioni durante le normali condizioni di lavoro.

Produttività potenziata

Il nuovo motore è abbinato al nuovo sistema idraulico per offrire una maggiore produttività con un minore consumo di combustibile. La Zona Eco è una nuova funzione che migliora l'efficienza in termini di consumi di combustibile.



• Il nuovo motore è conforme alla direttiva sulle emissioni EU Stage III A



Zona Eco

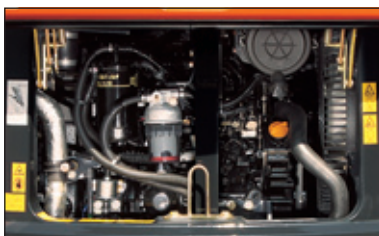

Contrappeso aggiuntivo



Il nuovo motore, combinato con il nuovo sistema idraulico, aumenta la potenza e l'efficienza operativa. La Zona Eco favorisce l'abbattimento dei consumi di combustibile, pur offrendo un'elevata produttività.

Il minimo automatico riduce ulteriormente il consumo di carburante:

Quando la leva di comando viene spostata in folle, il motore rallenta automaticamente alla velocità del minimo dopo quattro secondi. Questo consente di ridurre le emissioni e la rumorosità. Il collaudato sistema idraulico Hitachi High-Performance (HHH) rende agevoli le operazioni combinate, permettendo di ottenere un'elevata produttività.

Il silenziatore a tubo di scarico verticale rilascia le emissioni verso l'alto, riducendo così l'impatto ambientale nelle aree urbane o residenziali. Durante la traslazione ad alta velocità, la velocità del motorino di traslazione diminuisce automaticamente quando questo viene sottoposto a carichi ingenti, per esempio durante la sterzata, e ritorna al regime normale quando si riduce il carico. Anche il passaggio tra le velocità alta/bassa avviene in modo scorrevole. Il contrappeso aggiuntivo è installato di serie, per offrire una più grande stabilità durante l'uso di attrezzi lunghi o speciali.

Corpo robusto per operazioni gravose

L'attrezzo anteriore e la lama sono rinforzati per offrire una maggiore durata e produttività nei cantieri dove si svolgono lavori gravosi.



Attrezzo anteriore rinforzato



La protezione del cilindro braccio di sollevamento è angolata per aumentare la resistenza, e sono state rinforzate anche la staffa del cilindro braccio di penetrazione e la staffa superiore del braccio di sollevamento.

Sottocarro rinforzato

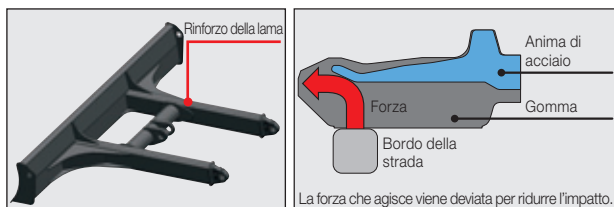

I rinforzi scatolati della lama vengono utilizzati per aumentare la robustezza, per aumentare la produttività nelle operazioni di livellamento. Ogni pattino cingolo è rinforzato con un'anima di acciaio. Pertanto, il bordo del pattino cingolo presenta una maggiore resistenza al danneggiamento, per esempio durante la marcia sul bordo stradale.

Torretta rinforzata

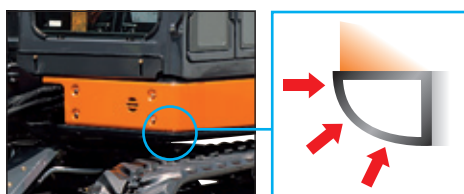

Il collaudato bordo del telaio con sezione a D viene utilizzato per proteggere dai danni.

Comfort dell'operatore migliorato

Lo schienale rialzato e le leve a corsa breve sono installate di serie, per migliorare il comfort dell'operatore.

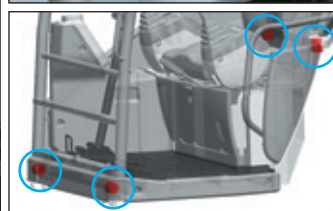

Supporti di gomma per l'assorbimento degli urti

Il comfort dell'operatore è ulteriormente aumentato grazie ad una serie di sofisticate soluzioni di allestimento: tema a colori brillanti per l'interno cabina, schienale rialzato, leve a corsa breve, bracciolo, cintura di sicurezza avvolgibile, climatizzatore, radio AM/FM e parasole (tettuccio). La cabina stessa poggia su quattro supporti di gomma per l'assorbimento degli urti collaudati sul campo, che aumentano il piacere della guida.



Leva a corsa breve

Braccioli

Semplicità di manutenzione e sicurezza

L'esperienza di Hitachi nel design agevola le verifiche prima dell'utilizzo della macchina, riduce i tempi di pulizia e semplifica la manutenzione quotidiana.



Manutenzione semplificata



Flessibili idraulici separati

Il carter motore scorre verso l'alto e verso il basso, agevolando gli interventi di assistenza negli spazi ristretti.

Il pianale della cabina può essere inclinato anche di 50°, per agevolare l'accesso al fondo del pianale stesso e al retro del motore. Le alette ondulate sul radiatore acqua e sul pozzetto del radiatore olio evitano l'accumulo di sporcizia e facilitano le operazioni di pulizia. I flessibili idraulici separati possono essere scollegati alla base e sulla parte posteriore del braccio di sollevamento per una rapida sostituzione in caso di foratura di un flessibile.

Nota: Nella manutenzione giornaliera, non è necessario inclinare la cabina.

Funzioni di sicurezza

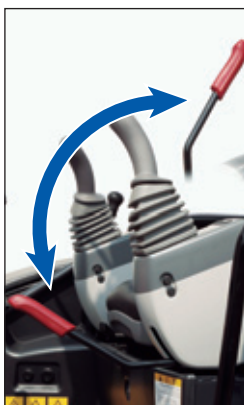

La figura mostra la cabina ROPS/OPG (con protezione superiore).

Quando si sposta la leva di neutralizzazione del circuito di pilotaggio verso l'alto, l'attrezzo anteriore, la rotazione, la traslazione e l'azione della lama possono essere bloccati per evitare movimenti imprevisti dovuti all'azionamento involontario della leva. Il sistema di avviamento del motore in folle consente l'avviamento del motore solo quando la leva di neutralizzazione del circuito di pilotaggio è in posizione di blocco. I freni di stazionamento di rotazione e traslazione sono di serie per un semplice utilizzo della macchina su tratti inclinati. La cabina conforme agli standard internazionali ROPS, TOPS e protezione superiore OPG (livello 1) viene impiegata per proteggere l'operatore.

*ROPS: Roll-Over Protection Structure (struttura di protezione in caso di ribaltamento)
TOPS: Tip-Over Protection Structure (struttura di protezione per il rovesciamento laterale)
OPG: Protezioni dell'operatore*

CARATTERISTICHE TECNICHE

MOTORE

Modello	Yanmar 4TNV88
Tipo	4 tempi, raffreddato ad acqua, iniezione diretta
N. di cilindri	4
Potenza nominale	
ISO 9249, netta	28,4 kW (38,1 HP) a 2.400 min ⁻¹ (giri/min.)
EEC 80/1269, netta	28,4 kW (38,1 HP) a 2.400 min ⁻¹ (giri/min.)
SAE J1349, netta ...	28,4 kW (38,1 HP) a 2.400 min ⁻¹ (giri/min.)
Lorda	29,5 kW (39,5 HP) a 2.400 min ⁻¹ (giri/min.)
Coppia massima	141 N·m (14,4 kgf·m) a 1.100 min ⁻¹ (giri/min.)
Cilindrata	2.189 L
Alesaggio e corsa	88 mm x 90 mm
Impianto elettrico	
Tensione	12 V
Batterie	72 Ah
Alternatore	55 A
Motorino di avviamento	2,3 kW

CIRCUITO IDRAULICO

Pompe principali	1 pompa a pistone assiale a portata variabile
Portata massima dell'olio	1 x 120,0 L/min
Pompa circuito di pilotaggio	1 pompa a ingranaggi
Portata massima dell'olio	12,0 L/min
Ausiliario	
Portata massima dell'olio	85,0 L/min

Motori idraulici

Traslazione	2 motori a pistoni assiali a portata variabile
Rotazione	1 motore a pistoni assiali

Regolazione valvola di sicurezza

Circuito attrezzi	24,5 MPa (250 kgf/cm ²)
Circuito di rotazione ...	18,1 MPa (185 kgf/cm ²)
Circuito di traslazione ...	24,5 MPa (250 kgf/cm ²)
Circuito di pilotaggio ...	5,9 MPa (60,2 kgf/cm ²)
Circuito ausiliario	24,5 MPa (250 kgf/cm ²)

Cilindri idraulici

Steli cilindri e tubi ad alta resistenza. I cilindri del braccio di sollevamento e del braccio di penetrazione sono dotati di meccanismi di smorzamento per assorbire le sollecitazioni a fine corsa.

Dimensioni

	Quantità	Alesaggio	Diametro stelo	Corsa
Braccio di sollevamento	1	90 mm	55 mm	702 mm
Braccio di penetrazione	1	80 mm	50 mm	698 mm
Benna	1	70 mm	40 mm	551 mm
Lama	1	105 mm	50 mm	140 mm
Rotazione braccio principale	1	90 mm	50 mm	664 mm

Filtri idraulici

I circuiti idraulici sono provvisti di filtri idraulici di alta qualità. Sono integrati un filtro di aspirazione nel circuito di aspirazione e filtri a portata totale nel circuito di ritorno.

COMANDI

Leve dei comandi circuito di pilotaggio idraulico per tutte le operazioni.

Leve attrezzatura	2
Leve di traslazione con pedali	2
Leva della lama	1

LIVELLO DI RUMOROSITÀ

Livello di rumorosità (LwA) (2000 / 14 / EC)	96 dB (A)
Livello di rumorosità (LpA) (ISO 6396) ...	78 dB (A)

TORRETTA

Telaio rotante

Solida struttura saldata realizzata con lamierato pesante in acciaio per conferire particolare robustezza. Telaio con sezione a "D" anti deformante.

Dispositivo rotazione

Il motore con pistoni assiali con riduttore epicicloidale è lubrificato con olio idraulico. Ralla a sfere ad una corona con dentatura interna temprata ad induzione. Dentatura interna e ingranaggio pignone a lubrificazione permanente. Freno di stazionamento rotazione di tipo a dischi con innesto a molla e sblocco idraulico.

Velocità di rotazione ...	9,0 min ⁻¹ (giri/min.)
Coppia di rotazione ...	8,92 kN·m (910 kgf·m)

Cabina operatore

Cabina spaziosa indipendente, 960 mm di larghezza per 1.520 mm di altezza, conforme agli standard ISO*. Cristalli rinforzati su 4 lati per ottimizzare la visibilità. Vetri anteriori (superiore e inferiore) apribili. Sedile reclinabile.

* International Standardization Organization

SOTTOCARRO

Cingoli

Sottocarro tipo trattore. Telaio cingoli saldato con materiali selezionati. Telaio laterale saldato al telaio cingoli.

Numero rulli e pattini per parte

Rulli di sostegno	1
Rulli di appoggio	4

Dispositivo traslazione

Ogni cingolo è azionato da un motore a pistoni assiali a 2 velocità mediante riduttore epicicloidale per la controrotazione dei cingoli. Ruote dentate sostituibili.

Freno di stazionamento a dischi con innesto a molla e sblocco idraulico.

Velocità di traslazione	Alta: da 0 a 4,2 km/h
	Bassa: da 0 a 2,7 km/h

Forza massima di trazione	38,3 kN (3.905 kgf)
---------------------------------	---------------------

Pendenza superabile ...	58% (30 gradi) di continuo
-------------------------	----------------------------

PESI E PRESSIONE AL SUOLO

Equipaggiato con braccio di sollevamento da 2,68 m, braccio di penetrazione da 1,69 m e benna da 0,14 m³ (ISO a colmo); pattini di gomma da 400 mm.

Tipo cabina	Peso operativo	Pressione al suolo
Tettuccio a 4 montanti	4.850 kg	27 kPa (0,28 kgf/cm ²)
Cabina	5.010 kg	28 kPa (0,29 kgf/cm ²)

* (Peso operativo con benna da 0,14 m³, con tutti i rifornimenti, +80 kg per il peso dell'operatore secondo ISO 6016).

CAPACITÀ

Serbatoio combustibile	70,0 L
Liquido refrigerante motore	6,5 L
Olio motore	8,6 L
Dispositivo di traslazione (ogni lato)	0,9 L
Sistema idraulico	77,0 L
Serbatoio olio idraulico	50,0 L

ACCESSORI RETROSCAVO

Braccio di sollevamento e bracci di penetrazione saldati e scatolati. Sono disponibili un braccio di sollevamento da 2,68 m e bracci di penetrazione da 1,69 e 1,38 m.

Benna

Capacità ISO a colmo	Larghezza senza taglienti laterali	Peso
0,14 m ³	550 mm	109 kg

CARATTERISTICHE TECNICHE

DIMENSIONI

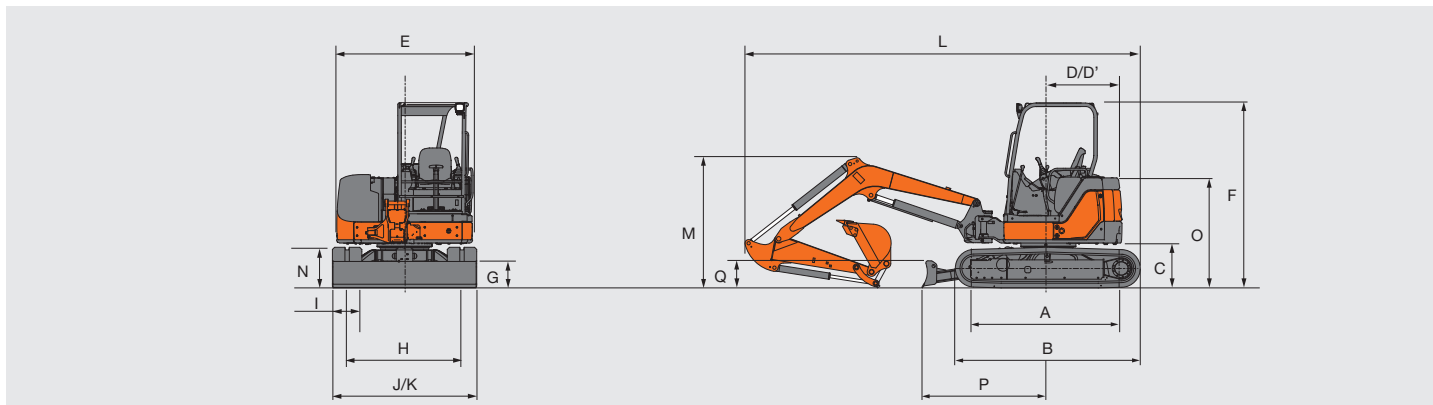

Unità: mm

Codice modello	ZX48U-3			
	Braccio di penetrazione da 1,38 m		Braccio di penetrazione da 1,69 m	
	Tettuccio	Cabina	Tettuccio	Cabina
A Interasse tra i tamburi	1.990 (1.980)		1.990 (1.980)	
B Lunghezza sottocarro	2.500 (2.480)		2.500 (2.480)	
* C Altezza contrappeso	610 (590)		610 (590)	
D Raggio rotazione posteriore	1.060		1.060	
D' Lunghezza posteriore	1.060		1.060	
E Larghezza complessiva torretta	1.850		1.850	
F Altezza complessiva	2.510 (2.490)	2.550 (2.530)	2.510 (2.490)	2.550 (2.530)
* G Altezza minima dal suolo	340 (320)		340 (320)	
H Carreggiata	1.560		1.560	
I Larghezza soles cingoli	400		400	
J Larghezza sottocarro	1.960		1.960	
K Larghezza complessiva	1.960		1.960	
L Lunghezza d'ingombro	5.340		5.380	
M Altezza complessiva braccio principale	1.840		2.050	
N Altezza cingolo	550 (530)		550 (530)	
O Altezza cofano motore	1.510 (1.490)		1.510 (1.490)	
P Distanza orizzontale dalla lama	1.720		1.720	
Q Altezza lama	360		360	

I dati fra () si riferiscono alle dimensioni dei pattini a costole.

L'illustrazione mostra il modello ZX48U-3 equipaggiato con braccio di penetrazione da 1,38 m, benna da 0,14 m³ e pattini di gomma da 400 mm.

RAGGI OPERATIVI

Unità: mm

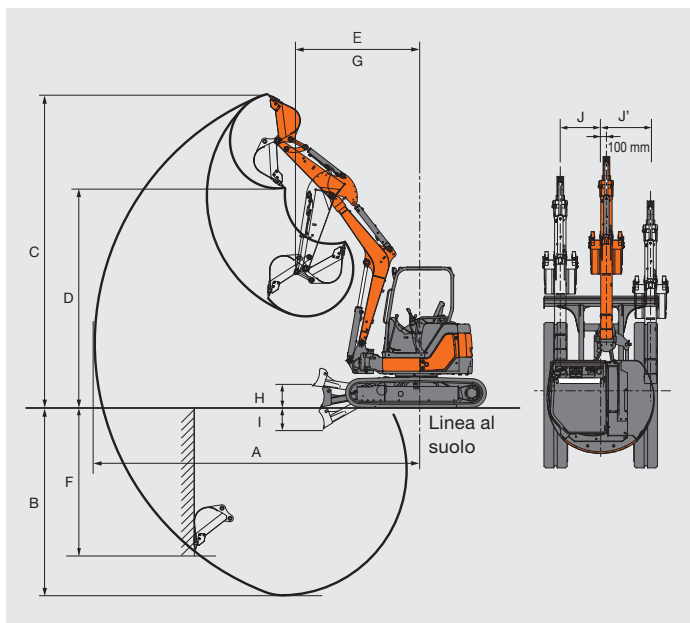

L'illustrazione mostra il modello ZX48U-3 equipaggiato con braccio di penetrazione da 1,38 m, benna da 0,14 m³ e pattini di gomma da 400 mm.

Codice modello	ZX48U-3			
	Braccio di penetrazione da 1,38 m		Braccio di penetrazione da 1,69 m	
	Tettuccio	Cabina	Tettuccio	Cabina
A Sbraccio max.	5.740		6.030	
B Max. profondità di scavo	3.340		3.650	
C Altezza max. di taglio	5.600	5.480	5.840	5.700
D Altezza max. di scarico	3.920	3.810	4.160	4.040
E Raggio rotazione minimo	2.190	2.270	2.330	2.390
F Max. profondità scavo verticale	2.550		2.900	
Raggio di azione al raggio di rotazione minimo (angolo di rotazione braccio di sollevamento massimo)	1.710	1.780	1.820	1.880
H Altezza massima base della lama dal suolo	430			
I Altezza minima base della lama dal suolo	335			
J/J' (Angolo massimo di rotazione braccio di sollevamento)	695/860			
Forza di scavo benna ISO: PCSA kN (kgf)	32,1 (3.270)		32,1 (3.270)	
Forza di scavo benna SAE kN (kgf)	27,9 (2.850)		27,9 (2.850)	
Forza di strappo braccio di penetrazione ISO: PCSA kN (kgf)	24,0 (2.450)		21,0 (2.140)	
Forza di strappo braccio di penetrazione SAE kN (kgf)	22,8 (2.330)		20,1 (2.050)	

CAPACITÀ DI SOLLEVAMENTO

- Note: 1. I valori nominali sono conformi a ISO 10567.
 2. La capacità di sollevamento non supera il 75% del carico di ribaltamento, con la macchina su terreno solido e in piano, o l'87% della capacità idraulica totale.
 3. Il punto di carico è la linea centrale del perno di articolazione della benna sul braccio di penetrazione.
 4. Un asterisco (*) indica che il carico è limitato dalla capacità idraulica.

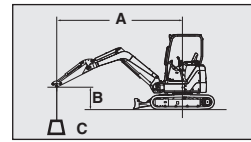

- A: Raggio di carico
 B: Altezza punto di carico
 C: Capacità di sollevamento

ZX48U-3 Versione con tettuccio, altezza lama dal suolo, braccio di penetrazione da 1,38 m Nominale sul lato o a 360° Nominale sulla parte anteriore
 Unità: 1.000 kg

Condizioni	Altezza punto di carico	Raggio di carico								A sbraccio massimo		
		2,0 m		3,0 m		4,0 m		5,0 m				metri
Pattini di gomma 400 mm	3,0 m			1,12	*1,17	0,70	0,85					4,43
	2,0 m			1,04	1,30	0,67	0,82					4,80
	1,0 m			0,96	1,21	0,64	0,79					4,89
	0 (suolo)			0,92	1,17	0,61	0,76					4,71
	-1,0 m	1,79	2,43	0,92	1,17	0,61	0,76					4,24

Condizioni	Altezza punto di carico	Raggio di carico								A sbraccio massimo		
		2,0 m		3,0 m		4,0 m		5,0 m				metri
Pattini di gomma 400 mm Contrappeso aggiuntivo da 220 kg	3,0 m			*1,17	*1,17	0,79	0,95					4,43
	2,0 m			*1,17	1,46	0,76	0,93					4,80
	1,0 m			*1,09	1,36	0,73	0,89					4,89
	0 (suolo)			*1,05	1,32	0,70	0,87					4,71
	-1,0 m	2,04	2,74	*1,05	1,33	0,70	0,87					4,24

ZX48U-3 Versione con tettuccio, lama a terra, braccio di penetrazione da 1,38 m Unità: 1.000 kg

Condizioni	Altezza punto di carico	Raggio di carico								A sbraccio massimo		
		2,0 m		3,0 m		4,0 m		5,0 m				metri
Pattini di gomma 400 mm	3,0 m			1,12	*1,17	0,70	*1,10					4,43
	2,0 m			1,04	*1,62	0,67	*1,23					4,80
	1,0 m			0,96	*2,11	0,64	*1,41					4,89
	0 (suolo)			0,92	*2,23	0,61	*1,48					4,71
	-1,0 m	1,79	*3,06	0,92	*2,01	0,61	*1,32					4,24

Condizioni	Altezza punto di carico	Raggio di carico								A sbraccio massimo		
		2,0 m		3,0 m		4,0 m		5,0 m				metri
Pattini di gomma 400 mm Contrappeso aggiuntivo da 220 kg	3,0 m			*1,17	*1,17	0,79	*1,10					4,43
	2,0 m			1,17	*1,62	0,76	*1,23					4,80
	1,0 m			1,09	*2,11	0,73	*1,41					4,89
	0 (suolo)			1,05	*2,23	0,70	*1,48					4,71
	-1,0 m	2,04	*3,06	1,05	*2,01	0,70	*1,32					4,24

ZX48U-3 Versione con cabina, lama sollevata da terra, braccio di penetrazione da 1,69 m Unità: 1.000 kg

Condizioni	Altezza punto di carico	Raggio di carico								A sbraccio massimo		
		2,0 m		3,0 m		4,0 m		5,0 m				metri
Pattini di gomma 400 mm	3,0 m					0,72	0,88					4,77
	2,0 m			1,09	1,36	0,69	0,85	0,48	0,59			5,10
	1,0 m			0,99	1,25	0,65	0,81	0,46	0,57			5,18
	0 (suolo)			0,93	1,19	0,62	0,77	0,45	0,56			5,02
	-1,0 m	1,79	2,45	0,92	1,18	0,61	0,77					4,59

Condizioni	Altezza punto di carico	Raggio di carico								A sbraccio massimo		
		2,0 m		3,0 m		4,0 m		5,0 m				metri
Pattini di gomma 400 mm Contrappeso aggiuntivo da 220 kg	3,0 m					0,81	*0,97					4,77
	2,0 m			1,22	*1,41	0,78	0,95	0,55	0,67			5,10
	1,0 m			1,12	1,41	0,74	0,91	0,53	0,65			5,18
	0 (suolo)			1,07	1,35	0,71	0,88	0,52	0,64			5,02
	-1,0 m	2,04	*2,59	1,06	1,34	0,70	0,87					4,59

ZX48U-3 Versione con cabina, lama a terra, braccio di penetrazione da 1,69 m Unità: 1.000 kg

Condizioni	Altezza punto di carico	Raggio di carico								A sbraccio massimo		
		2,0 m		3,0 m		4,0 m		5,0 m				metri
Pattini di gomma 400 mm	3,0 m					0,72	*0,97					4,77
	2,0 m			1,09	*1,41	0,69	*1,13	0,48	*1,01			5,10
	1,0 m			0,99	*1,96	0,65	*1,33	0,46	*1,06			5,18
	0 (suolo)			0,93	*2,21	0,62	*1,45	0,45	*1,06			5,02
	-1,0 m	1,79	*2,59	0,92	*2,09	0,61	*1,38					4,59

Condizioni	Altezza punto di carico	Raggio di carico								A sbraccio massimo		
		2,0 m		3,0 m		4,0 m		5,0 m				metri
Pattini di gomma 400 mm Contrappeso aggiuntivo da 220 kg	3,0 m					0,81	*0,97					4,77
	2,0 m			1,22	*1,41	0,78	*1,13	0,55	*1,01			5,10
	1,0 m			1,12	*1,96	0,74	*1,33	0,53	*1,06			5,18
	0 (suolo)			1,07	*2,21	0,71	*1,45	0,52	*1,06			5,02
	-1,0 m	2,04	*2,59	1,06	*2,09	0,70	*1,38					4,59

ALLESTIMENTO

ALLESTIMENTO DI SERIE

L'allestimento di serie può variare da Paese a Paese. Per ulteriori informazioni rivolgersi al concessionario Hitachi di zona.

MOTORE

- Separatore acqua per il combustibile
- Serbatoio riserva radiatore
- Elettropompa di alimentazione combustibile
- Filtro olio motore a cartuccia
- Filtro combustibile

CIRCUITO IDRAULICO

- Leve di comando del circuito di pilotaggio di tipo idraulico
- Leva di neutralizzazione del circuito di pilotaggio con sistema di avviamento in folle del motore
- Freno di stazionamento rotazione
- Freno di stazionamento traslazione
- Sistema di traslazione a due velocità
- Sistema di regime minimo automatico
- Filtro aspirazione
- Filtro a portata totale
- Filtro pilotaggio
- Valvola anti-deriva braccio di sollevamento
- Valvola per le tubazioni aggiuntive

CABINA

- Cabina ROPS/OPG
- Climatizzatore
- Radio AM/FM
- Lavacristalli
- Sbrinatori
- Sedile reclinabile
- Sedile con ammortizzatore
- Cintura di sicurezza avvolgibile
- Braccioli
- Alimentazione elettrica di riserva
- Tergicristalli
- Portabicchieri
- Avvisatore acustico elettrico
- Accendisigari
- Tappetino
- Piastra antiscivolo
- Posacenere

TORRETTA

- Contrappeso aggiuntivo: 220 kg
- Vano attrezzi
- Specchio retrovisore (con cabina)
- Silenziatore a tubo di scarico verticale

SOTTOCARRO

- Pattini di gomma da 400 mm

ATTREZZI ANTERIORI

- Boccola HN
- Braccio di penetrazione da 1,69 m
- Tubazioni aggiuntive

ALLESTIMENTO A RICHIESTA

L'allestimento a richiesta può variare da Paese a Paese. Per ulteriori informazioni rivolgersi al concessionario Hitachi di zona.

MOTORE

- Leva di comando motore*

TETTuccio A 4 MONTANTI

- Tettuccio ROPS/OPG
- Sedile reclinabile
- Sedile con ammortizzatore
- Cintura di sicurezza avvolgibile
- Braccioli
- Alimentazione elettrica di riserva
- Portabicchieri
- Avvisatore acustico elettrico
- Accendisigari
- Tappetino

CABINA

- Riscaldamento

TORRETTA

- Accumulatore pilotaggio
- Impianto antifurto
- Leva multifunzione (tipo con interruttore a 3 posizioni)
- Valvola di sfogo sovraccarico ausiliaria

SOTTOCARRO

- Pattini a costole da 400 mm
- Pattini cingolati da 400 mm

ATTREZZI ANTERIORI

- Braccio di penetrazione da 1,38 m

* Questo dispositivo non è dotato di funzione di regime minimo automatico.

Le presenti caratteristiche tecniche possono essere soggette a modifiche senza preavviso. Le illustrazioni e le fotografie raffigurano dei modelli di serie, che possono essere dotati o meno di allestimento a richiesta o di serie. Colori o caratteristiche possono variare. Prima dell'uso, consultare il manuale d'uso e manutenzione per informazioni sulle procedure corrette.