

We build a better future

# Robex 170w-9

Equipaggiato con motore Tier 3



\*La foto potrebbe includere equipaggiamento optional.



## Il piacere di lavorare

Un operatore gratificato, svolge un lavoro migliore. Ecco perché alla Hyundai Heavy Industries facciamo il possibile perché ciò accada. Abbiamo infatti accorpato in un unico prodotto di alta qualità le preferenze degli operatori, una maggior precisione e prestazioni durevoli. Con le macchine movimento terra Hyundai serie 9, il tempo vola e lavorare è un vero piacere!



\*La foto potrebbe includere equipaggiamento optional.

## Completo controllo della macchina

### Prestazioni generali

Telaio pesante con due cambi di velocità Powershift.  
Trasmissione e assali dimensionati per lavori pesanti.  
Oscillazione asse anteriore +/- 7 gradi con blocco automatico.  
Freni a disco a bagno d'olio nei mozzi ruote (anteriori e posteriori).  
Freno di parcheggio automatico – ad azionamento elastico e rilascio idraulico.

### Tecnologia del motore

Motore Cummins Tier III QSB6.7 potente ed affidabile, con economia di carburante  
Combustione pulita ed efficiente, a controllo elettronico  
Bassa rumorosità / Prevenzione automatica surriscaldamento motore / Funzione antiravviamento

### Miglioramenti dell'impianto idraulico

Nuovo impianto idraulico brevettato per la massima manovrabilità / Distribuzione principale migliorata per una maggiore efficienza e un funzionamento più fluido / Priorità automatica braccio principale o brandeggio a garanzia della massima velocità / Incremento automatico della potenza / Migliore ricircolo braccio principale e basculante per una maggiore velocità e una migliore efficienza.

### Vano pompe

Pompe a pistoni assiali potenti ed affidabili, progettate da Kawasaki.  
Blocco solenoidi compatto per controllare: 2 velocità di traslazione, incremento di potenza, priorità braccio principale, blocco sicurezza, controllo rigenerazione braccio basculante, controllo valvole con escursione logica.  
Filtri carburante, olio motore e scarico facilmente accessibili.

### Piantone dello sterzo di nuova progettazione

Piantone con regolazione preferenze operatore (telescopico 60 mm, inclinazione 30°).

### Cabina operatore migliorata

#### Visibilità migliorata

Cabina più grande con visibilità migliorata / Tettuccio trasparente per una migliore visibilità e ventilazione  
Grande vetro destro per una migliore visibilità alla base del braccio principale.  
Tutti i vetri sono dotati di vetri di sicurezza.  
Aletta parasole che offre una maggiore praticità all'operatore / Giuntura ridotta finestrino anteriore per migliorare la visibilità

#### Costruzione rigida della cabina

Nuova costruzione tubolare in acciaio per una maggiore sicurezza dell'operatore, una migliore protezione e una maggiore durata.  
Nuovo meccanismo vetro anteriore con sistema elastico.

#### Sedile e console migliorati

Joystick ergonomici equipaggiati con pulsanti ausiliari per accessori.  
Sedile riscaldato con sospensioni meccaniche di serie o sospensioni pneumatiche optional.  
Nuove console con joystick – regolabili in altezza  
Braccioli regolabili - per il massimo comfort

#### Pannello strumenti avanzato a colori da 7"

Nuovo schermo LCD a colori con strumentazione digitale per temperatura olio idraulico, temperatura refrigerante e livello carburante.  
L'interruttore a rotella semplifica le regolazioni e la diagnostica. Nuova telecamera posteriore integrata nel pannello strumenti.  
3 modalità di potenza: Power / Standard / Economy, 3 modalità di lavoro: scavo / martello / frantumatore, modalità utente per salvare le preferenze operatore.  
Migliori funzionalità di autodiagnostica con accesso remoto attraverso il sistema Hi-Mate.  
Una o due portate della pompa per accessori optional, selezionabili attraverso il pannello strumenti / Sistema antifurto con password.  
La velocità del braccio principale e la rigenerazione del braccio basculante si possono regolare proporzionalmente attraverso il pannello strumenti.  
Incremento automatico della potenza in modalità Power – attivazione mediante pannello strumenti.  
Condizionatore d'aria e riscaldatore con controllo automatico della climatizzazione.  
Hi-mate (sistema di gestione remota) permette al proprietario della macchina di verificarne le prestazioni e l'ubicazione, nonché di accedere ai dati diagnostici a distanza mediante una qualsiasi connessione a Internet.



## Preferenze

Un operatore che configura la macchina in funzione delle proprie esigenze, svolge un lavoro migliore. La serie 9 soddisfa le esigenze dell'operatore in termini di comfort, facilità d'uso e manovrabilità. Il cruscotto con schermo da 7 pollici e interruttore a leva costituisce il centro di comando per le preferenze dell'operatore.



\*La foto potrebbe includere equipaggiamento optional.



### Cabina spaziosa con eccellente visibilità

La cabina è spaziosa ed ergonomica, con bassi livelli di rumorosità ed un'elevata visibilità. Si è prestata particolare attenzione alla realizzazione di un abitacolo luminoso, aperto e pratico, con un'ottima visibilità in tutte le direzioni. L'ambiente operatore perfettamente equilibrato assicura la massima sicurezza nel lavoro.

## Comfort operatore

In una cabina serie 9 è possibile regolare il sedile, la console e i braccioli, impostandoli secondo le proprie esigenze. La posizione e l'altezza del sedile e della console si possono regolare insieme o indipendentemente l'uno dall'altra. Le migliorate funzioni telescopica e di inclinazione del volante offrono all'operatore un migliore accesso e un maggiore comfort. Un sistema di condizionamento dell'aria completamente automatico e di elevata capacità mantiene costante la temperatura.



## Lavorare senza stress

Il lavoro è abbastanza stressante di per sé, per cui l'ambiente di lavoro dovrebbe diminuire la fatica che ne deriva. La serie 9 di Hyundai offre un abitacolo migliorato, più spazio e un sedile confortevole per ridurre lo stress per l'operatore. Un efficace sistema di controllo della climatizzazione consente all'operatore di impostare la temperatura preferita. Un avanzato impianto audio, stereo AM/FM e funzionalità MP3, oltre a telecomandi, è stato installato per consentire l'ascolto dei brani musicali preferiti. L'operatore può persino telefonare grazie alla funzionalità vivavoce del telefono.



## Pannello strumenti di facile utilizzo

L'avanzato pannello strumenti con schermo a colori LCD da 7 pollici e interruttore a leva consente all'operatore di impostare le proprie preferenze. La scelta della modalità potenza o lavoro, l'autodiagnostica, la telecamera posteriore optional, l'elenco controlli per la manutenzione, la sicurezza all'avvio della macchina e le funzioni video sono integrate nel pannello strumenti rendendo in tal modo la macchina più versatile e aumentando la produttività dell'operatore.



# Precisione

Un operatore che è in sintonia con la propria macchina, ottiene il massimo dal proprio lavoro. La serie 9 offre un'elevata precisione integrando efficienti circuiti idraulici con una visuale migliore, e quindi un minor livello di stress. L'innovativo impianto idraulico Negativo integra una tecnologia d'avanguardia con una migliore risposta.



\*La foto potrebbe includere equipaggiamento optional.



## Potenza controllata da computer

L'avanzato sistema CAPO (Computer Aided Power Optimization) mantiene la potenza del motore e della pompa a livelli ottimali. Molteplici selezioni di modalità possono essere attivate per applicazioni specifiche, mantenendo alte prestazioni e riducendo il consumo di carburante. Altre caratteristiche includono la decelerazione automatica e l'incremento di potenza.

Lo schermo LCD monitora la velocità del motore, oltre alla temperatura del refrigerante e dell'olio idraulico, grazie alle funzionalità autodiagnostiche, visualizzando gli eventuali codici di errore. L'operatore può impostare le proprie preferenze per consentire la priorità al braccio principale o al brandeggio, selezionare la modalità Power e gli strumenti di lavoro optional con la semplice pressione di un pulsante.

### Modalità Power

Tre efficienti modalità Power offrono all'operatore una potenza del motore e una velocità degli accessori su misura, con in più la possibilità di risparmiare carburante. La modalità Power massimizza la velocità e la potenza della macchina, aumentando la produttività. La modalità Standard assicura una potenza fissa ridotta per prestazioni ottimali e una maggiore economia di carburante. La modalità Economy fornisce una portata e una potenza del motore precise in base alle condizioni di carico, ottimizzando l'efficienza e la manovrabilità.

### Modalità di lavoro

Attraverso le differenti modalità di lavoro, l'operatore può selezionare accessori a effetto semplice per lo scavo generale come un martello idraulico o accessori a doppio effetto come un frantumatore. Sul quadro strumenti si può impostare la portata.

### Modalità utente

Alcuni lavori richiedono una configurazione più precisa della macchina; alcuni operatori preferiscono impostazioni diverse. Con la modalità utente, l'operatore può personalizzare la velocità del motore, la potenza della pompa, la velocità al minimo e altre impostazioni.

## Miglioramenti dell'impianto idraulico



Per ottenere la massima precisione, Hyundai ha riprogettato l'impianto idraulico per offrire all'operatore la massima maneggevolezza e manovrabilità. Le valvole a bobina nella valvola di controllo sono progettate per fornire una portata più precisa a ciascuna funzione, con uno sforzo minore. Le valvole idrauliche migliorate, le pompe a pistoni a volume variabile, i comandi pilota "fine-touch" e le funzioni di traslazione migliorate aumentano l'efficienza dell'operatore. Nuove e migliori caratteristiche includono la rigenerazione del braccio principale e basculante,

la più efficiente tecnologia delle valvole di controllo e l'innovativa funzione di priorità tra braccio principale e brandeggio, a garanzia delle migliori prestazioni in qualsiasi applicazione.



### Priorità automatica braccio principale o brandeggio

Questa funzione intelligente adatta in modo ideale la portata idraulica delle funzioni braccio principale e brandeggio per l'applicazione richiesta. Il sistema CAPO avanzato monitora il funzionamento dei circuiti idraulici regolandone il bilanciamento per massimizzare prestazioni e produttività.

# Prestazioni

L'operatore che può fare affidamento sulla propria macchina, ottiene il massimo dal proprio lavoro. La serie 9 è sinonimo di prestazioni durevoli in termini di resistenza, velocità e affidabilità. La funzione di priorità automatica braccio principale/brandeggio determina spostamenti più rapidi e tempi di ciclo più brevi.



\*La foto potrebbe includere equipaggiamento optional.



## Stabilizzatori indipendenti

L'R170W-9 può essere equipaggiato con 4 stabilizzatori indipendenti o due stabilizzatori indipendenti e una lama apripista. Ciascun stabilizzatore e la lama apripista sono controllati da un interruttore e da una leva. Gli stabilizzatori e la lama apripista sono equipaggiati con protezioni dei cilindri.

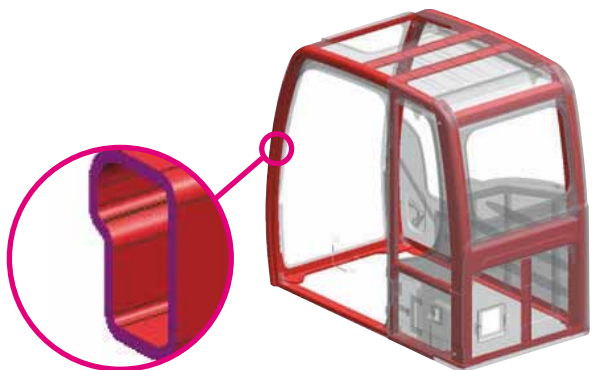

## Resistenza strutturale

La cabina della serie 9 è progettata con una struttura tubolare più sottile e resistente, aumentando la sicurezza e la visibilità. Componenti di acciaio ad alta resistenza e a bassa sollecitazione sono saldati a formare un telaio inferiore resistente e stabile. La resistenza strutturale è analizzata e collaudata secondo il metodo degli elementi finiti (FEM) e test di resistenza a lungo termine.

## Sistema di traslazione

Il sistema automatico di controllo della velocità di crociera facilita la guida su lunghe distanze a velocità fissa. Un blocco slitta automatico può essere attivato per migliorare la stabilità e la sicurezza dell'operatore. Un sistema antislittamento durante la traslazione migliora la manovrabilità e il controllo. Un pedale di traslazione avanti/indietro optional consente all'operatore di utilizzare il pedale spostandosi in modalità di lavoro e il comando a leva spostandosi in modalità di traslazione.

## Motore CUMMINS QSB 6.7

Con 6 cilindri, turbocompressore e intercooler, il motore diesel Cummins QSB 6.7 è progettato per garantire potenza, prestazioni e affidabilità ai massimi livelli. Il motore soddisfa le norme sulle emissioni TIER 3 / UE fase IIIa.



# Produttività

Un proprietario consapevole del fatto che con la sua macchina può realizzare considerevoli economie, è soddisfatto di possederla. Gli escavatori della serie 9 contribuiscono ad incrementare le attività in quanto macchine per movimento terra che consentono di risparmiare tempo, carburante, ricambi e costi. Il sistema di gestione remota permette inoltre ai proprietari delle macchine di seguirle, monitorarle e gestirle a distanza.



\*La foto potrebbe includere equipaggiamento optional.





### Hi-mate (sistema di gestione remota)

Hi-mate, il nuovo sistema di gestione remota sviluppato da Hyundai, che si avvale della tecnologia satellitare GPS, offre ai nostri clienti il massimo livello di assistenza e supporto al prodotto. Hi-mate permette al proprietario della macchina di verificarne le prestazioni e l'ubicazione, nonché di accedere ai dati diagnostici a distanza mediante una qualsiasi connessione a Internet.



### Risparmio di carburante

Gli escavatori della serie 9 sono stati sviluppati per lavorare di più consumando di meno. Innovazioni quali la ventola a frizione a velocità variabile, la prevenzione dei sovraccarichi, il sistema di decelerazione automatica in tre fasi e la nuova modalità Economy contribuiscono a risparmiare carburante ed a ridurre l'impatto sull'ambiente.



### Facilità di accesso

L'accesso da terra a filtri, raccordi di lubrificazione, fusibili, scarichi e componenti elettronici, unitamente ai vani ad ampia apertura, facilitano ai meccanici la manutenzione della serie 9.

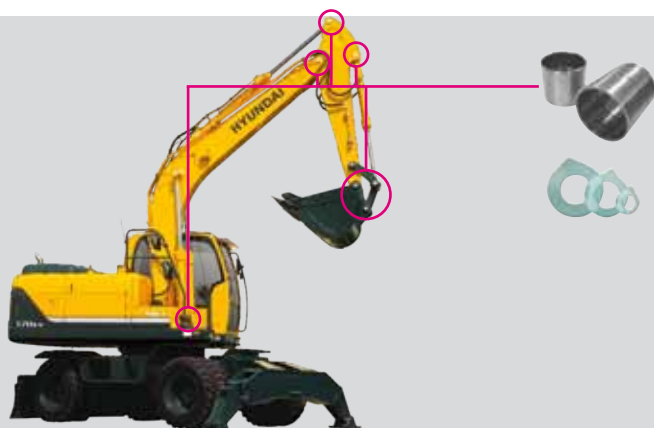

### Maggiore durata dei componenti

Nuove boccole di lunga durata sono progettate con intervalli di lubrificazione prolungati (250 ore). Spessori polimerici resistenti all'usura riducono il rumore e l'usura delle boccole. Filtri idraulici a lunga durata durano fino a 1000 ore, mentre il nuovo olio idraulico a lunga durata va sostituito solo ogni 5000 ore.

# Caratteristiche

## MOTORE

MODELLO	CUMMINS Q5B 6.7		
Tipo	Diesel a 4 tempi, raffreddato ad acqua, 6 cilindri in linea, iniezione diretta, turbocompressore raffreddato ad aria, basse emissioni		
Potenza nominale al volano	SAE	J1995 (lorda)	163 HP (122kW) / 2100 giri/min
		J1349 (netta)	153 HP (114kW) / 2100 giri/min
	DIN	6271/1 (lorda)	165 PS (122kW) / 2100 giri/min
		6271/1 (netta)	155 PS (114kW) / 2100 giri/min
Coppia massima	74,7 kgf.m(540 lbf.ft) / 1400 giri/min		
Alesaggio x corsa	107 x 124 mm (4.21" x 4.88")		
Cilindrata	6700 cc (409 in <sup>3</sup> )		
Batterie	2 x 12 V x 100 AH		
Motore d'avviamento	24 V - 4,5 kW		
Alternatore	24 V - 50 Amp		

## IMPIANTO IDRAULICO

POMPA PRINCIPALE	
Tipo	Due pompe a pistoni assiali con cilindrata variabile
Capacità nominale	2 X 168 l/min (44.5 US gpm / 37 UK gpm)
Pompa ausiliaria per il circuito pilota	Pompa a ingranaggi
Sistema cross-sensing et sistema di economizzazione di carburante	

## MOTORI IDRAULICI

Spostamento	Motore a pistoni assiali a due velocità con valvola di comando del freno e freno di stazionamento
Rotazione	Motore a pistoni assiali con freno automatico

## REGOLAZIONE VALVOLA DI SICUREZZA

Impianti di lavoro	350 kgf/cm <sup>2</sup> (4970 psi)
Spostamento	380 kgf/cm <sup>2</sup> (5400 psi)
Amplificatore di potenza (braccio principale, braccio basculante, benna)	380 kgf/cm <sup>2</sup> (5400 psi)
Impianto di rotazione	285 kgf/cm <sup>2</sup> (4050 psi)
Circuito pilota	40 kgf/cm <sup>2</sup> (570 psi)
Valvola di servizio	Montata

## CILINDRI IDRAULICI

N° di cilindri alesaggio x corsa	Braccio principale : 2-115 x 1090 mm (4.5" x 42.9")
	Braccio basculante : 1-120 x 1355 mm (4.7" x 53.3")
	Benna : 1-110 x 995 mm (4.3" x 39.2")
	Lama apripista : 2-110 x 235 mm (4.3" x 9.3")
	Stabilizzatori : 2-125 x 475 mm (4.9" x 18.7")
	Braccio princ. articolato : 2-115 x 960 mm (4.1" x 37.8")
Regolazione (braccio princ.): 1-160 x 650 mm (6.3" x 25.6")	

## TRAZIONI & FRENI

Trazione idrostatica su le 4 ruote. A trasmissione ad innesto permanente con ingranaggi a denti elicoidali fornisce 2 velocità in avanti e indietro.

Massimo tiro barra di trazione	8500 kgf (18,740 lbf)
Massima velocità di spostamento	1a 10 km/h
	2a 36 km/h
Gradualità	35° (70 %)

Freno di parcheggio: frenatura indipendente a doppio comando, servofreno completamente idraulico sugli assali anteriore e posteriore.

- Freno a disco multiplo umido attivato idraulicamente, a disinnesto a molla.

- Trasmissione automaticamente bloccata in posizione folle per il parcheggio.

## COMANDI

Le barre di comando pilota azionate a pressione e i pedali con leve staccabili forniscono una conduzione senza fatica.

Comando Pilota	Due barre di comando con una leva di sicurezza. (sinistro): Rotazione e braccio basculante, (destra): braccio principale e benna (modello ISO)
Farfalla del motore	Elettrica, tipo rotativo
Luci	Due luci montate sul braccio principale, una sotto il vano batteria

## ASSALE E RUOTE

L'assale anteriore ad oscillazione piena è sospeso dalla crociera centrale per oscillare. Può essere bloccato da cilindri di bloccaggio dell'oscillazione. L'assale posteriore è fissato sul telaio inferiore.

Gomme	10.00-20-14PR, doppia (camera d'aria)
(opzione)	10.00-20, doppia (camera d'aria)

## SISTEMA DI ROTAZIONE

Motore di rotazione	Motore a pistoni assiali
Riduzione della rotazione	Riduzione a ingranaggio planetario
Lubrificazione cuscinetto di rotazione	Bagno di grasso
Freno di rotazione	A umido, multidisco (tipo perno di bloccaggio)
Velocità di rotazione	11 giri/min

## IMPIANTO DI DIREZIONE

L'impianto di direzione tipo orbitol attivato idraulicamente azione sulle ruote anteriori dai cilindri di direzione

Diametro minimo di volta	6,3 m (20' 8")
--------------------------	----------------

## CAPACITÀ RICAMBIO DI SERVIZIO

Rifornimento	litri	US gal	UK gal	
Serbatoio del carburante	270	71.3	59.4	
Impianto di raffreddamento	19,5	5.2	4.3	
Carter olio motore	24	6.3	5.3	
Impianto di rotazione (olio per ingranaggi)	2,5	0.7	0.5	
Assale	(anteriore)	15,5	4.1	3.4
	(posteriore)	20,1	5.3	4.4
Impianto idraulico (serbatoio compreso)	210	55.5	46.2	
Serbatoio fluido idraulico	124	32.8	27.3	

## TELAIO

L'armatura è saldata integralmente con sezione cassone rinforzata con bassa tensione. Lama apripista e stabilizzatori sono disponibili. Tipo a spina.

Lama apripista	Attrezzatura molto utile per lavori di livellamento e colmataura o pulitura.
Stabilizzatori	Indicate per la massima stabilità di lavoro durante il cavo e il sollevamento. Possono essere montate sul lato anteriore o posteriore.

## PESO DI ESERCIZIO (APPROSSIMATO)

Peso di esercizio, comprendente braccio principale in un pezzo di 5,1 m (16' 9"), braccio basculante di 2,2 m (7' 3"), benna a pala rovescia a colmo SAE di 0,76 m<sup>3</sup> (0.99 yd<sup>3</sup>), lubrificante, refrigerante, serbatoio carburante pieno, serbatoio fluido idraulico e attrezzatura standard.

## PESO COMPONENTE PRINCIPALE

Struttura superiore	4590 kg (10,120 lb)
Contrappeso	2650 kg (5,840 lb)
Braccio principale (con cilindro del braccio basculante)	1240 kg (2,730 lb)
Braccio a regolazione idraulica (con cilindro regolazione e cilindro del braccio basculante)	1780 kg (3,920 lb)

## PESO EN ORDINE DI MARCIA

Telaio	Braccio principale in un pezzo	Braccio principale a regolazione idraulica
Lama apripista posteriore	17300 kg (38,140 lb)	17770 kg (39,180 lb)
Stabilizzatori - posteriore	17450 kg (38,470 lb)	17920 kg (39,510 lb)
Stabilizzatori anteriore - Lama apripista posteriore	18420 kg (40,610 lb)	18890 kg (41,650 lb)
Lama apripista anteriore - Stabilizzatori posteriore	18360 kg (40,480 lb)	18830 kg (41,510 lb)
4 Stabilizzatori	18600 kg (41,010 lb)	19070 kg (42,040 lb)



## BENNE

Le benne sono attacchi saldati integralmente di acciaio di alta resistenza.



0,39 (0.51)

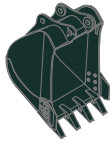

0,50 (0.65)



0,64 (0.84)

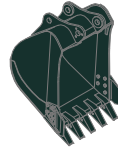

0,76 (0.99)

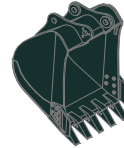

0,89 (1.16)

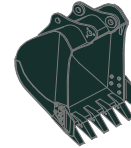

1,05 (1.37)

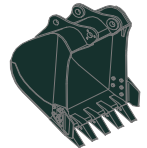

● 0,69 (0.90)

SAE-colma m³ (yd³)

Capacità m³ (yd³)		Larghezza mm (in)		Peso kg (lb)	Consiglio m (ft.in)				
SAE colma	CECE colma	Senza coltelli laterali	Con coltelli laterali		5,1 (16' 9") Braccio principale			5,1 (16' 1") Braccio principale articolato	
					2,2 (7' 3") Braccio basculante	2,6 (8' 6") Braccio basculante	3,1 (10' 2") Braccio basculante	2,2 (7' 3") Braccio basculante	2,6 (8' 6") Braccio basculante
0,39 (0.51)	0,34 (0.44)	620 (24.4)	740 (29.1)	410 (900)	●	●	●	●	●
0,50 (0.65)	0,44 (0.58)	760 (29.9)	880 (34.6)	470 (1040)	●	●	■	●	●
0,64 (0.84)	0,55 (0.72)	920 (36.2)	1040 (40.9)	510 (1120)	●	●	■	●	■
0,76 (0.99)	0,65 (0.85)	1060 (41.7)	1180 (46.5)	570 (1260)	●	■	■	●	■
0,89 (1.16)	0,77 (1.01)	1220 (48.0)	1340 (52.8)	610 (1340)	■	▲	-	■	▲
1,05 (1.37)	0,90 (1.18)	1400 (55.1)	1520 (59.8)	680 (1500)	▲	-	-	▲	-
● 0,69 (0.90)	0,62 (0.81)	990 (39.0)	-	700 (1540)	●	▲	▲	■	▲

● Benna per lavori pesanti

● Applicabile per materiali a densità di 2000 kg/m³ (3,370 lb/yd³) o meno

■ Applicabile per materiali a densità di 1600 kg/m³ (2,700 lb/yd³) o meno

▲ Applicabile per materiali a densità di 1100 kg/m³ (1,850 lb/yd³) o meno

## ATTREZZATURE RETROSCAVATORE

Il braccio principale e i bracci basculanti sono saldati integralmente ad bassa tensione a sezione cassone. Un braccio principale di 5,1 m (16' 9") e braccio principale a regolazione di 5,1 m (16' 9") e bracci basculanti di 2,2 m (7' 3"); 2,6 m (8' 6") e 3,1 m (10' 2") sono disponibili.

## FORZA DI SCAVO

Braccio principale	Lunghezza	mm (ft.in)	5100 (16' 9")			Osservazione
	Peso	kg (lb)	1240 (2,730)			
Braccio basculante	Lunghezza	mm (ft.in)	2200 (7' 3")	2600 (8' 6")	3100 (10' 2")	[ ]: Amplificazione della potenza
	Peso	kg (lb)	750 (1,560)	810 (1,790)	890 (1,960)	
Forza di scavo della benna	SAE	kN	107,9 [117,2]	107,9 [117,2]	107,9 [117,2]	
		kgf	11000 [11940]	11000 [11940]	11000 [11940]	
		lbf	24250 [26330]	24250 [26330]	24250 [26330]	
	ISO	kN	123,6 [134,2]	123,6 [134,2]	123,6 [134,2]	
		kgf	12600 [13680]	12600 [13680]	12600 [13680]	
		lbf	27780 [30160]	27780 [30160]	27780 [30160]	
Forza di scavo del braccio basculante	SAE	kN	87,2 [94,7]	77,3 [83,9]	69,0 [74,9]	
		kgf	8890 [9650]	7880 [8560]	7030 [7630]	
		lbf	19600 [21280]	17270 [18860]	15500 [16830]	
	ISO	kN	91,0 [98,8]	80,3 [87,2]	71,4 [77,5]	
		kgf	9280 [10080]	8190 [8890]	7280 [7900]	
		lbf	20460 [22210]	18060 [19600]	16050 [17430]	

Nota: Peso del braccio principale comprende cilindro braccio basculante, tubazioni e pin

Peso del braccio basculante comprende cilindro benna, il collegamento e il pin

# Dimensioni e raggi operativi

## DIMENSIONI R170W-9

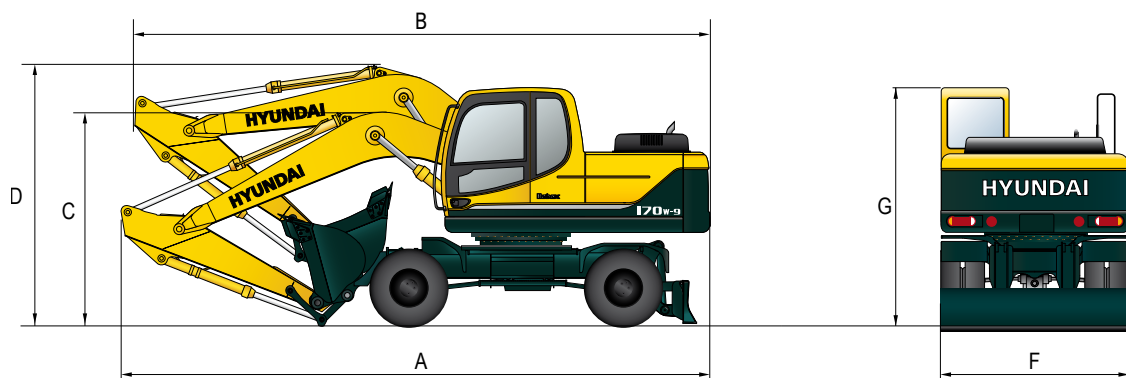

mm (ft · in)

Braccio principale in un pezzo	5100 (16' 9")		
Braccio basculante	2200 (7' 3")	2600 (8' 6")	3100 (11' 1")
<b>A</b> Lunghezza complessiva nella posizione di trasporto	8650 (28' 5")	8730 (28' 8")	8760 (28' 9")
<b>B</b> Lunghezza complessiva nella posizione di traslazione	8590 (28' 2")	8400 (27' 7")	8480 (27' 10")
<b>C</b> Altezza dell'attacco (posizione di trasporto)	3060 (10' 0")	3020 (9' 11")	3150 (10' 4")
<b>D</b> Altezza dell'attacco (posizione di traslazione)	3610 (11' 10")	3940 (12' 11")	3900 (12' 10")
<b>F</b> Larghezza complessiva	2500 (8' 2")	2500 (8' 2")	2500 (8' 2")
<b>G</b> Altezza della cabina	3190 (10' 6")	3190 (10' 6")	3190 (10' 6")

## R170W-9 RAGGI OPERATIVI

mm (ft · in)

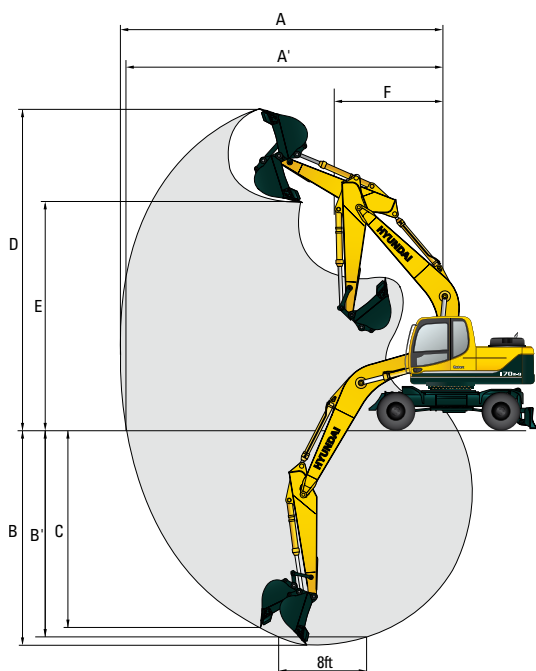

Lunghezza braccio principale	5100 (16' 9")		
Lunghezza braccio basculante	2200 (7' 3")	2600 (8' 6")	3100 (10' 2")
<b>A</b> Raggio massimo di scavo	8690 (28' 6")	9020 (29' 7")	9450 (31' 0")
<b>A'</b> Raggio massimo di scavo al suolo	8480 (27' 10")	8810 (28' 11")	9250 (30' 4")
<b>B</b> Profondità massima di scavo	5420 (17' 9")	5820 (19' 1")	6320 (20' 9")
<b>B'</b> Profondità massima di scavo (8' d'altezza)	5200 (17' 1")	5620 (18' 5")	6130 (20' 1")
<b>C</b> Profondità massima di scavo muro verticale	4890 (16' 1")	5140 (16' 10")	5470 (17' 11")
<b>D</b> Altezza massima di scavo	8990 (29' 6")	9070 (29' 9")	9220 (30' 3")
<b>E</b> Altezza massima di scarico	6350 (20' 10")	6460 (21' 2")	6620 (21' 9")
<b>F</b> Raggio di rotazione minimale	3180 (10' 5")	3170 (10' 5")	3160 (10' 4")



# Dimensioni e raggi operativi

## DIMENSIONI R170W-9 BRACCIO PRINCIPALE A REGOLAZIONE IDRAULICA

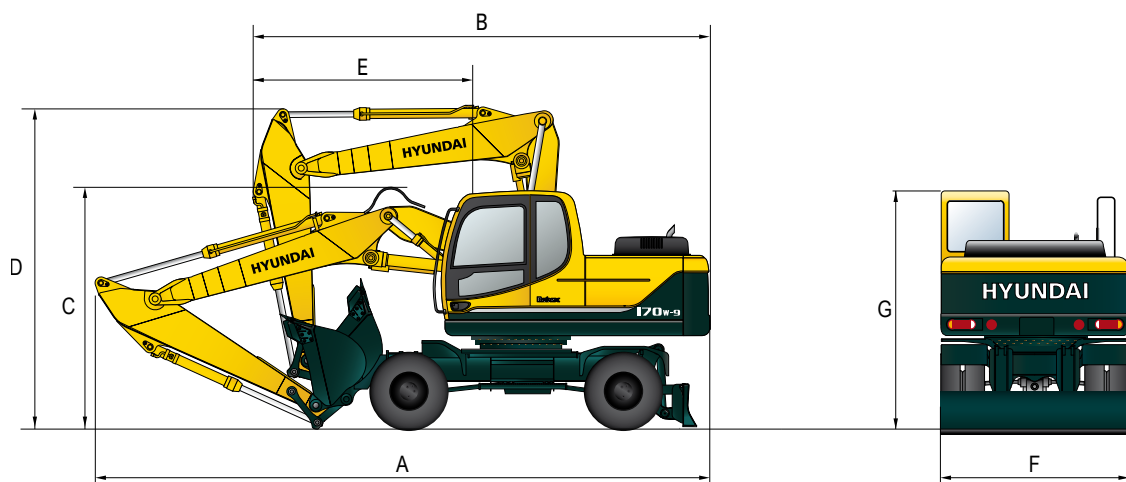

mm (ft · in)

Braccio principale a regolazione idraulica	5100 (16' 9")	
Braccio basculante	2200 (7' 3")	2600 (8' 6")
<b>A</b> Lunghezza complessiva nella posizione di trasporto	8650 (28' 5")	8750 (28' 8")
<b>B</b> Lunghezza complessiva nella posizione di traslazione	6630 (21' 9")	6620 (21' 9")
<b>C</b> Altezza dell'attacco (posizione di trasporto)	2900 (9' 6")	2920 (9' 7")
<b>D</b> Altezza dell'attacco (posizione di traslazione)	3980 (13' 1")	3960 (13' 0")
<b>E</b> Estremità dell'attacco fino allo sterzo	3300 (10' 10")	3290 (10' 10")
<b>F</b> Larghezza complessiva	2500 (8' 2")	2500 (8' 2")
<b>G</b> Altezza della cabina	3190 (10' 6")	3190 (10' 6")

## R170W-9 RAGGI OPERATIVI BRACCIO PRINCIPALE A REGOLAZIONE IDRAULICA

mm (ft · in)

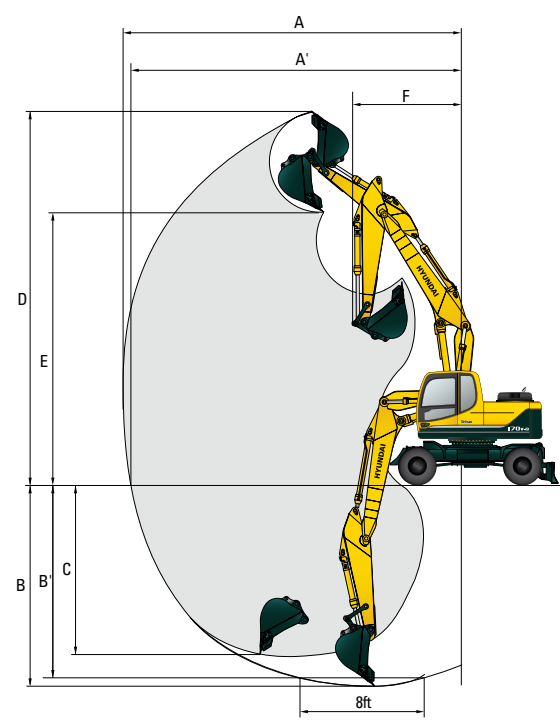

Lunghezza braccio principale	5100 (16' 9")	
Lunghezza braccio basculante	2200 (7' 3")	2600 (8' 6")
<b>A</b> Raggio massimo di scavo	8760 (28' 9")	9110 (29' 11")
<b>A'</b> Raggio massimo di scavo al suolo	8550 (28' 1")	8910 (29' 3")
<b>B</b> Profondità massima di scavo	5220 (17' 2")	5620 (18' 5")
<b>B'</b> Profondità massima di scavo (8' d'altezza)	5120 (16' 10")	5520 (18' 1")
<b>C</b> Profondità massima di scavo muro verticale	4430 (14' 6")	4780 (15' 8")
<b>D</b> Altezza massima di scavo	9630 (31' 7")	9820 (32' 3")
<b>E</b> Altezza massima di scarico	6930 (22' 9")	7130 (23' 5")
<b>F</b> Raggio di rotazione minimale	3100 (10' 2")	2970 (9' 9")

# Telaio

**R170W-9 CON LAMA APRIPISTA  
POSTERIORE E BENNA  
ANTERIORE RIPOSO**

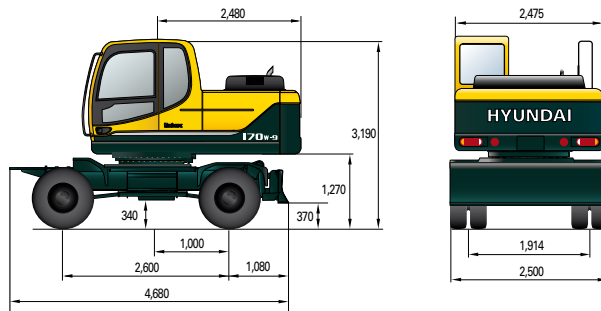

**R170W-9 CON STABILIZZATORI  
POSTERIORE E BENNA  
ANTERIORE RIPOSO**

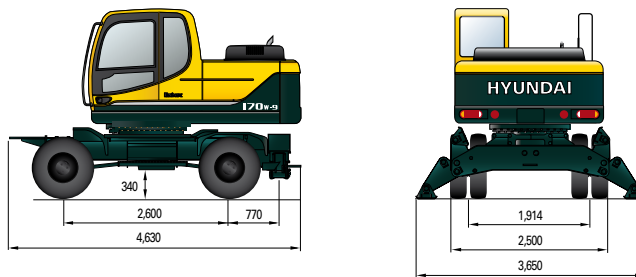

**R170W-9 CON LAMA APRIPISTA  
POSTERIORE E STABILIZZATORI  
ANTERIORE**

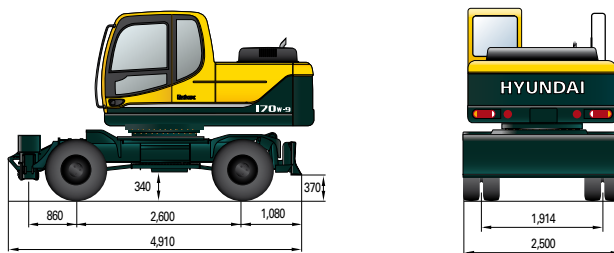

**R170W-9 CON STABILIZZATORI  
POSTERIORE E ANTERIORE**

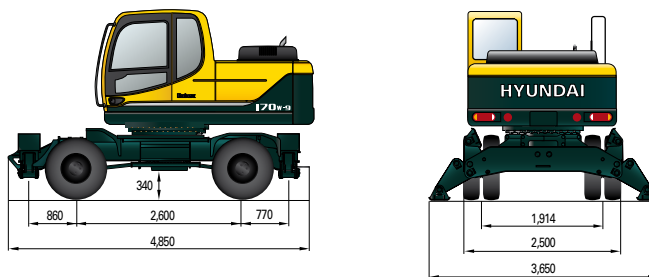

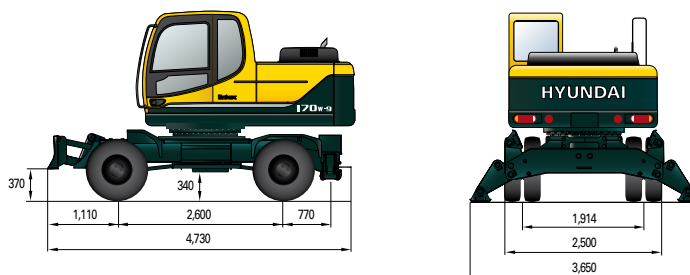

**R170W-9 CON STABILIZZATORI  
POSTERIORE E LAMA APRIPISTA  
ANTERIORE**













# Capacità di sollevamento











## R170W-9 BRACCIO PRINCIPALE IN UN PEZZO

 Capacità sbalzo anteriore  Capacità sbalzo laterale o 360 gradi











Braccio principale : 5,1 m (16' 9") / Braccio basculante : 2,2 m (7' 3") / Benna : 0,76 m<sup>3</sup> (0,99 yd<sup>3</sup>) a colmo SAE / con lama apripista posteriore abbassata e contrappeso da 2650 kg (5,840 lb)

Altezza punto di caricamento m (ft)		Raggio di caricamento								Alla portata massimo		
		1.5 m (5 ft)		3.0 m (10 ft)		4.5 m (15 ft)		6.0 m (20 ft)		Capacità		Portata
												m (ft)
7.5 m	kg									*3710	3020	5.89
(25 ft)	lb									*8180	6660	(19.3)
6.0 m	kg						*3340	2830		*3660	2080	7.15
(20 ft)	lb						*7360	6240		*8070	4590	(23.5)
4.5 m	kg					*4730	4550	*4170	2770	*3690	1680	7.86
(15 ft)	lb					*10430	10030	*9190	6110	*8140	3700	(25.8)
3.0 m	kg			*9740	7880	*6000	4190	*4690	2630	3430	1500	8.19
(10 ft)	lb			*21470	17370	*13230	9240	*10340	5800	7560	3310	(26.9)
1.5 m	kg					*7180	3850	*5230	2470	3380	1460	8.19
(5 ft)	lb					*15830	8490	*11530	5450	7450	3220	(26.9)
Linea de terra	kg			*7660	6950	*7720	3660	5520	2360	3580	1540	7.87
	lb			*16890	15320	*17020	8070	12170	5200	7890	3400	(25.8)
-1.5 m	kg	*7650	*7650	*11110	7010	*7510	3620	*5380	2330	*3950	1820	7.18
(-5 ft)	lb	*16870	*16870	*24490	15450	*16560	7980	*11860	5140	*8710	4010	(23.6)
-3.0 m	kg	*12010	*12010	*9250	7190	*6410	3700			*3660	2540	5.95
(-10 ft)	lb	*26480	*26480	*20390	15850	*14130	8160			*8070	5600	(19.5)

Braccio principale : 5,1 m (16' 9") / Braccio basculante : 2,6 m (8' 6") / Benna : 0,76 m<sup>3</sup> (0,99 yd<sup>3</sup>) a colmo SAE / con lama apripista posteriore abbassata e contrappeso da 2650 kg (5,840 lb)

Altezza punto di caricamento m (ft)		Raggio di caricamento								Alla portata massimo				
		1.5 m (5 ft)		3.0 m (10 ft)		4.5 m (15 ft)		6.0 m (20 ft)		7.5 m (25 ft)		Capacità		Portata
												m (ft)		
7.5 m	kg										*3360	2640	6.37	
(25 ft)	lb										*7410	5820	(20.9)	
6.0 m	kg						*3250	2870			*3360	1880	7.53	
(20 ft)	lb						*7170	6330			*7410	4140	(24.7)	
4.5 m	kg						*3830	2790			*3420	1530	8.20	
(15 ft)	lb						*8440	6150			*7540	3370	(26.9)	
3.0 m	kg			*8540	8180	*5530	4240	*4400	2630	*2990	1740	3190	1370	8.52
(10 ft)	lb			*18830	18030	*12190	9350	*9700	5800	*6590	3840	7030	3020	(28.0)
1.5 m	kg			*7620	7180	*6830	3860	*5010	2460	*3710	1660	3140	1330	8.52
(5 ft)	lb			*16800	15830	*15060	8510	*11050	5420	*8180	3660	6920	2930	(28.0)
Linea de terra	kg			*8230	6890	*7570	3630	*5420	2330	*3250	1610	3300	1390	8.22
	lb			*18140	15190	*16690	8000	*11950	5140	*7170	3550	7280	3060	(27.0)
-1.5 m	kg	*7190	*7190	*11280	6890	*7570	3550	5420	2270		3780	1620	7.56	
(-5 ft)	lb	*15850	*15850	*24870	15190	*16690	7830	11950	5000		8330	3570	(24.8)	
-3.0 m	kg	*10590	*10590	*9950	7030	*6760	3590	*4660	2320		*3700	2180	6.43	
(-10 ft)	lb	*23350	*23350	*21940	15500	*14900	7910	*10270	5110		*8160	4810	(21.1)	
-4.5 m	kg			*6800	*6800									
(-15 ft)	lb			*14990	*14990									

Braccio principale : 5,1 m (16' 9") / Braccio basculante : 3,1 m (11' 1") / Benna : 0,76 m<sup>3</sup> (0,99 yd<sup>3</sup>) a colmo SAE / con lama apripista posteriore abbassata e contrappeso da 2650 kg (5,840 lb)

Altezza punto di caricamento m (ft)		Raggio di caricamento								Alla portata massimo				
		1.5 m (5 ft)		3.0 m (10 ft)		4.5 m (15 ft)		6.0 m (20 ft)		7.5 m (25 ft)		Capacità		Portata
												m (ft)		
7.5 m	kg										*3000	2250	6.96	
(25 ft)	lb										*6610	4960	(22.8)	
6.0 m	kg						*2970	2920			*3030	1650	8.02	
(20 ft)	lb						*6550	6440			*6680	3640	(26.3)	
4.5 m	kg						*3420	2820	*2310	1810	*3110	1360	8.65	
(15 ft)	lb						*7540	6220	*5090	3990	*6860	3000	(28.4)	
3.0 m	kg			*7140	*7140	*4940	4320	*4030	2650	*3220	1740	2910	1220	8.95
(10 ft)	lb			*15740	*15740	*10890	9520	*8880	5840	*7100	3840	6420	2690	(29.4)
1.5 m	kg			*10650	7380	*6370	3910	*4720	2450	3850	1640	2860	1170	8.95
(5 ft)	lb			*23480	16270	*14040	8620	*10410	5400	8490	3620	6310	2580	(29.4)
Linea de terra	kg	*4330	*4330	*8780	6880	*7320	3620	*5240	2300	3760	1570	2990	1220	8.67
	lb	*9550	*9550	*19360	15170	*16140	7980	*11550	5070	8290	3460	6590	2690	(28.4)
-1.5 m	kg	*6700	*6700	*10760	6780	*7570	3490	5360	2210		3360	1400	8.05	
(-5 ft)	lb	*14770	*14770	*23720	14950	*16690	7690	11820	4870		7410	3090	(26.4)	
-3.0 m	kg	*9430	*9430	*10640	6870	*7070	3490	*4990	2220		*3620	1820	7.01	
(-10 ft)	lb	*20790	*20790	*23460	15150	*15590	7690	*11000	4890		*7980	4010	(23.0)	
-4.5 m	kg	*13120	*13120	*8110	7120	*5400	3640				*3220	3090	5.23	
(-15 ft)	lb	*28920	*28920	*17880	15700	*11900	8020				*7100	6810	(17.2)	

1. Le capacità di sollevamento sono basate su SAE J1097, ISO 10567.

2. La capacità di sollevamento della Serie Robex non supera il 75% del carico di rovesciamento con macchina su terreno solido orizzontale oppure l'87% della piena capacità idraulica.



3. Il punto di caricamento è un occhiello di sollevamento situato sul retro della benna.

4. (\*) indica il carico limitato dalla capacità idraulica.















# Capacità di sollevamento













## R170W-9 BRACCIO PRINCIPALE A REGOLAZIONE IDRAULICA

 Capacità sbalzo anteriore  Capacità sbalzo laterale o 360 gradi

Braccio principale : 5,1 m (16' 9") / Braccio basculante : 2,2 m (7' 3") / Benna : 0,76 m<sup>3</sup> (0.99 yd<sup>3</sup>) a colmo SAE / con lama apripista posteriore abbassata e contrappeso da 2650 kg (5,840 lb)

Altezza punto di caricamento m (ft)		Raggio di caricamento										Alla portata massimo					
		1.5 m (5 ft)		3.0 m (10 ft)		4.5 m (15 ft)		6.0 m (20 ft)		7.5 m (25 ft)		Capacità		Portata			
															m (ft)		
6.0 m	kg																
(20 ft)	lb																
4.5 m	kg																
(15 ft)	lb																
3.0 m	kg																
(10 ft)	lb																
1.5 m	kg																
(5 ft)	lb																
Linea de terra	kg																
	lb																
-1.5 m	kg																
(-5 ft)	lb																
-3.0 m	kg																
(-10 ft)	lb																

Braccio principale : 5,1 m (16' 9") / Braccio basculante : 2,6 m (8' 6") / Benna : 0,76 m<sup>3</sup> (0.99 yd<sup>3</sup>) a colmo SAE / con lama apripista posteriore abbassata e contrappeso da 2650 kg (5,840 lb)

Altezza punto di caricamento m (ft)		Raggio di caricamento										Alla portata massimo					
		1.5 m (5 ft)		3.0 m (10 ft)		4.5 m (15 ft)		6.0 m (20 ft)		7.5 m (25 ft)		Capacità		Portata			
															m (ft)		
6.0 m	kg																
(20 ft)	lb																
4.5 m	kg																
(15 ft)	lb																
3.0 m	kg																
(10 ft)	lb																
1.5 m	kg																
(5 ft)	lb																
Linea de terra	kg																
	lb																
-1.5 m	kg																
(-5 ft)	lb																
-3.0 m	kg																
(-10 ft)	lb																
-4.5 m	kg																
(-15 ft)	lb																

1. Le capacità di sollevamento sono basate su SAE J1097, ISO 10567.

2. La capacità di sollevamento della Serie Robex non supera il 75% del carico di rovesciamento con macchina su terreno solido orizzontale oppure l'87% della piena capacità idraulica.

3. Il punto di caricamento è un occhiello di sollevamento situato sul retro della benna.

4. (\*) indica il carico limitato dalla capacità idraulica.



## ATTREZZATURA STANDARD

### Cabina standard ISO

Cabina in acciaio con visibilità totale  
Finestrini con vetro di sicurezza  
Tergicristallo sollevabile  
Finestrino anteriore scorrevole pieghevole  
Finestrino laterale scorrevole  
Un'unica chiave per tutte le porte  
Box per la conservazione di cibi e bevande  
Vano portaoggetti e portacenere  
Tettuccio trasparente  
Radio / MP3 con ingresso AUX  
Telefonino vivavoce con caricatore USB  
Aletta parasole

### Sistema di ottimizzazione potenza assistito da computer (nuovo sistema CAPO)

3 modalità di potenza, 3 modalità di lavoro, modalità utente  
Sistema di decelerazione automatica e a pulsante  
Sistema automatico di preriscaldamento  
Sistema di protezione antisurriscaldamento

### Controllo automatico della climatizzazione

Climatizzazione e riscaldamento  
Sbrinatori

### Sistema di autodiagnostica

### Dispositivo di avviamento a freddo (riscaldatore griglia aria)

### Monitoraggio centralizzato

### Schermo LCD

Tachimetro o distanza percorsa  
Orologio  
Strumenti  
- Indicatore livello carburante  
- Indicatore temperatura refrigerante motore  
- Indicatore temperatura olio idraulico  
Spie di avvertimento  
- Avvertimento motore  
- Sovraccarico  
- Errore di comunicazione  
- Bassa carica batterie  
- Intasamento filtro aria  
Indicatori  
- Potenza massima  
- Bassa velocità/alta velocità  
- Riscaldatore carburante  
- Minimo automatico

### Due specchietti retrovisori esterni

### Sedile a sospensioni regolabile con cintura di sicurezza

### Joystick regolabili

### Regolazione altezza console

### Due luci di lavoro anteriori

### Clacson elettrico

### Batterie (2 x 12V x 100 AH)

### Interruttore principale batterie

### Schermo di pulizia asportabile per radiatore dell'olio

### Freno di rotazione automatico

### Serbatoio amovibile

### Prefiltro carburante con riscaldatore carburante

### Sistema di trattenuta braccio principale

### Sistema di trattenuta braccio basculante

### Contrappeso (2650 kg; 5,840 lb)

### Accumulatore per abbassare l'attrezzatura di lavoro

### Sottoprotezione telaio inferiore

### Ventola a frizione viscosa

### Pneumatici doppi (10.00-20-14PR)

### Allarme traslazione

## ATTREZZATURA OPTIONAL

### Pompa riempimento carburante (35 l/min)

### Girofaro

Valvola di sicurezza bloccaggio cilindro braccio principale  
con indicatore sovraccarico

### Valvola di sicurezza bloccaggio cilindro braccio basculante

Kit per tubatura a effetto semplice (martello, ecc.)

Kit per tubatura a effetto doppio (benna mordente, ecc.)

### Innesti rapidi

Presa di alimentazione da 12 volt (convertitore 24V CC - 12V CC)

### Braccio principale

Braccio principale a regolaz. idraulica : 5,1 m; 16' 9"

### Braccio basculante

Semi Braccio lungo (2,6 m; 8' 6")

Braccio lungo (3,1 m; 10' 2")

### Benne

0,39 m<sup>3</sup>; 0.51 yd<sup>3</sup>

0,50 m<sup>3</sup>; 0.65 yd<sup>3</sup>

0,64 m<sup>3</sup>; 0.84 yd<sup>3</sup>

0,76 m<sup>3</sup>; 0.99 yd<sup>3</sup>

0,89 m<sup>3</sup>; 1.16 yd<sup>3</sup>

1,05 m<sup>3</sup>; 1.37 yd<sup>3</sup>

0,69 m<sup>3</sup>; 0.90 yd<sup>3</sup> (Benna per lavori pesanti)

### Climatizzatore

Solo condizionatore d'aria

Solo riscaldatore

### Cabina FOPS/FOG (ISO/DIS 10262)

FOPS (Struttura protettiva contro la caduta di oggetti)

FOG (Protezione contro la caduta di oggetti)

### Tettuccio con copertura in acciaio

### Rete metallica - Protezione anteriore cabina

### Luci cabina

### Protezione antipioggia - finestrino anteriore

### Sottocarro

Stabilizzatori posteriori

Lama posteriore e stabilizzatori anteriori

Stabilizzatori anteriori e posteriori

Stabilizzatori posteriori e lama anteriore

### Sottoprotezione aggiuntiva telaio inferiore

### Dotazione attrezzi

### Tuta completa operatore

### Telecamera posteriore

### Sedile

Sospensioni pneumatiche regolabili

Sospensioni pneumatiche regolabile con riscaldatore

Sospensioni meccaniche con riscaldatore

Pneumatici doppi (10.00 - 20)

### Paraurt

Modello sostituzione valvole (2 modelli)

Hi-mate (sistema di gestione remota)

La dotazione di serie e quella optional possono variare. Contattare il concessionario Hyundai per maggiori informazioni. La macchina raffigurata può variare secondo le norme internazionali. Tutte le misure del sistema britannico sono arrotondate al valore più vicino di libbra o pollice.

SI PREGA DI CONTATTARE

