

350

Pale gommate

550

650



kramerALLRAD



**Il genio compatto tra
le pale gommate.**

Grande classe - Prestazione di classe.

Far di necessità sviluppo.
Sviluppate per necessità.



"Le pale gommate di Kramer Allrad dispongono di tutto quello che noi, come comune, intendiamo per l'High Balanced Handling. Nonostante le loro dimensioni compatte, impressionano per le loro capacità e la loro flessibilità come sistema portattrezzi. Così riusciamo a lavorare in modo ancora più redditizio."

Florian Grubauer,
Sindaco della Renania Settentrionale-Vestfalia

Concezione senza eguali.
Futuristica nella tecnica e nel design.

350
550
650

Ridotti costi d'esercizio grazie all'ottimale rapporto peso-potenza ed alle dimensioni compatte.

Più flessibilità grazie al terzo circuito di comando per attrezzature idrauliche e al sistema idraulico opzionale **powerflow**.

Più efficienza d'uso grazie al sistema di attacco rapido idraulico ed all'unità di carico a cinematica parallela.

Lavorare senza fatica grazie alla spaziosa ed ergonomica cabina comfort.

Elevata affidabilità grazie alla facilità con cui si raggiungono i punti di manutenzione ed ai componenti di nota qualità.

Utilizzo indipendente grazie alla marcia rapida opzionale ed ai molteplici pneumatici disponibili.

Sicurezza e risparmio di tempo mediante il telaio monoblocco e le quattro ruote sterzanti che garantiscono maggiore stabilità e manovrabilità.



L'anima della pala.
Il principio del successo.

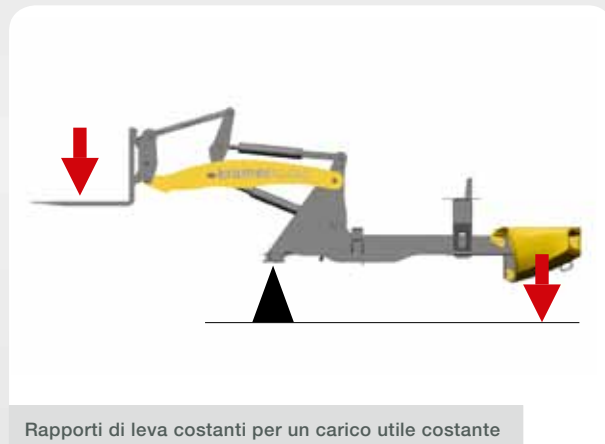

Rapporti di leva costanti per un carico utile costante



Il valido telaio monoblocco conferisce alle pale gommate Kramer un'eccellente stabilità.

Le quattro ruote sterzanti impediscono lo spostamento del baricentro, evitando così il ribaltamento della macchina anche in curve strette, su terreni accidentati e in condizioni di massimo carico utile. E le pale gommate offrono sicurezza anche su strada, dove i modelli 550 e 650 si affermano grazie allo sterzo anteriore.

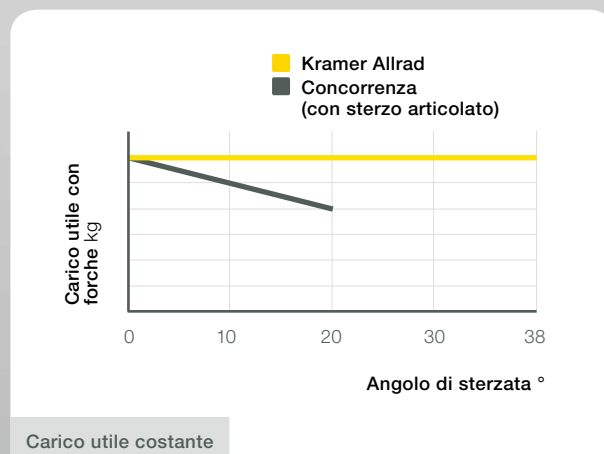
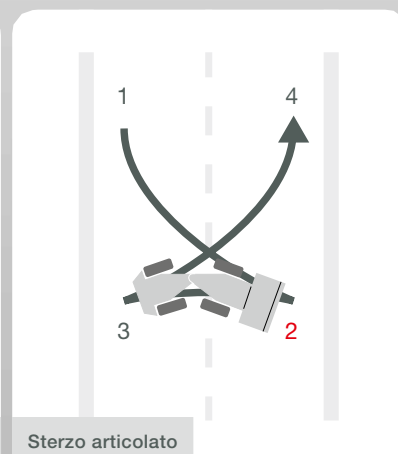
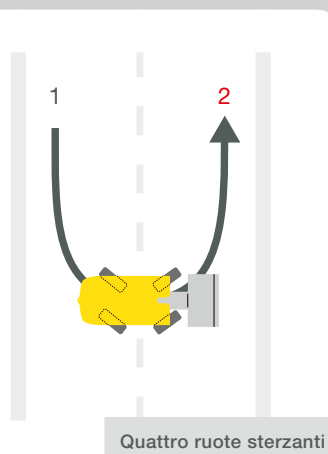

Telaio monoblocco e quattro ruote sterzanti:

- Eccellente stabilità garantita dall'assenza di spostamenti del baricentro durante le sterzate
- Eccellente manovrabilità grazie alle quattro ruote sterzanti
- Carico utile elevato e costante anche in curva
- Danneggiamento minimo del terreno grazie alle ruote a rotolamento libero e al ridotto peso operativo
- Tempi di spostamento e cicli più brevi, grazie all'angolo di sterzata di 2 x 38°
- Comportamento di guida abituale e guida sicura su strada con lo sterzo anteriore opzionale

- 1 Sicurezza nella movimentazione del materiale con la massima manovrabilità
- 2 Manovrabilità ed elevata stabilità grazie al concetto Kramer
- 3 Comportamento di guida sicuro con lo sterzo anteriore anche in marcia veloce
- 4 Spazio necessario minimo e brevi cicli di lavoro con le quattro ruote sterzanti



Creata per la routine.
Attrezzata per lavori speciali.

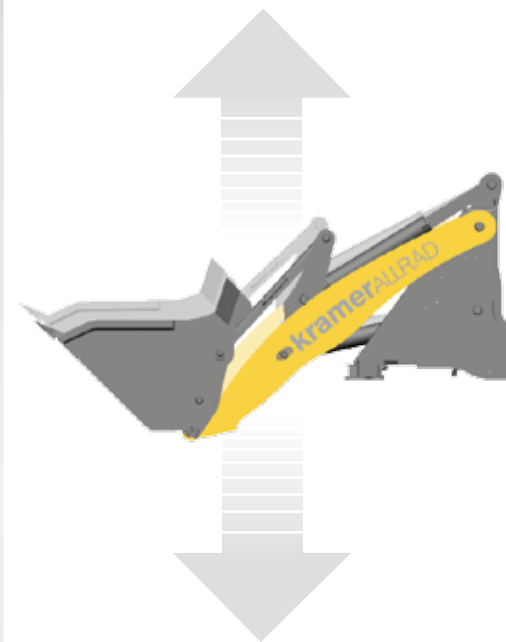

Lo stabilizzatore di carico Kramer garantisce un comportamento di guida comodo e sicuro

Sistema idraulico di attacco rapido e unità di carico a cinematica parallela:

- Cambio di attrezzatura in pochi secondi
- Elevata caricabilità mediante 4 grandi perni, disposti nell'area protetta dallo sporco
- Trasbordo sicuro di materiale alla rinfusa, grazie alla geometria ottimizzata della pala
- Movimentazione semplice e sicura, grazie alla visibilità ottimale sull'attacco e sull'area di lavoro



È sufficiente avvicinarsi all'attrezzo, agganciarlo idraulicamente dal sedile e bloccarlo o sbloccarlo premendo la leva e mantenendo il contatto visivo.



La cinematica parallela dell'unità di carico mantiene il carico sempre perfettamente in equilibrio sia durante l'utilizzo della benna che con le forche



- 1 Caricamento facile di un camion grazie alla speciale geometria dell'unità di carico
- 2 Il braccio è concepito in modo da permettere l'utilizzo di tutta la sua lunghezza e il cilindro idraulico risulta ottimamente protetto



L'unità di carico a cinematica parallela permette di tenere sempre sotto controllo la forza di sollevamento e il carico. Grazie all'ampio angolo di carico e scarico, anche con la benna completamente carica non si perde mai materiale e lo svuotamento si svolge in modo fluido e senza traccia di residui.

I modelli della classe compatta Kramer si possono adattare in pochissimi istanti ai compiti più svariati con una molteplicità di attrezzi. In questo modo la pala gommata si trasforma in un vero e proprio sistema portattrezzi.



350
550
650

Confortevole sul lavoro.
Ergonomica al comando.



Visibilità totale. La cabina panoramica con visibilità a 360° e vista costante sull'attrezzatura garantisce la massima sicurezza nell'area di lavoro intorno alla macchina.

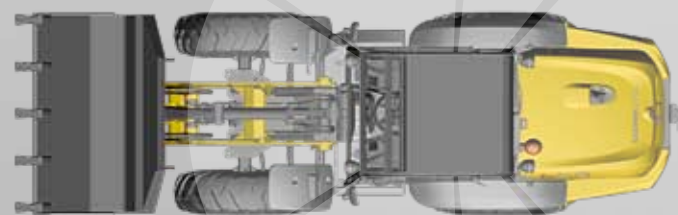

Cabina spaziosa con visibilità perfetta a 360 gradi:

- Visibilità eccellente su attrezzatura e campo di lavoro
- Altezza e larghezza dello spazio interno ottimali
- Salita ampia e maniglie di sostegno posizionate in punti localizzati intuitivamente
- Elevato comfort di comando grazie al joystick multifunzione con bracciolo integrato
- Sicurezza garantita dall'intuitivo sistema a 2 pedali
- Sistemi di riscaldamento e aerazione potenti e totalmente integrati
- Finestrini di aerazione
- Climatizzatore per garantire il comfort durante il lavoro in qualsiasi condizione d'uso



1



2



3

1 Finestrini di aerazione con diversi angoli di apertura consentono una mirata circolazione dell'aria

2 Ampia apertura della portiera e scalini studiati geometricamente per garantire una salita comoda e sicura

3 350 e 550 nella variante Canopy per aree non soggette a variazioni climatiche

4 Ampio spazio interno con elementi di comando ergonomici

La cabina si è ormai trasformata da postazione di guida a cockpit. Ergonomia e funzionalità non hanno naturalmente fatto dimenticare il comfort.

Le cabine delle pale gommate compatte Kramer Allrad possono essere considerate una meraviglia in termini di spazio e con il loro allestimento permettono di lavorare senza affaticarsi. Elementi di comando ergonomici rendono la macchina sicura e maneggevole, sia per professionisti che per operatori occasionali.



4

**Trazione di provata qualità.
Per spostarsi in sicurezza.**



Polivalenza grazie all'omologazione come macchina trattrice

Trazione efficiente e costi d'esercizio contenuti:

- Sistema di trazione efficiente e adattato all'impiego con elevate forze di spinta
- Semplicità di cambio del senso di marcia con il joystick
- Rumorosità contenuta e ridotto consumo grazie alla motorizzazione mirata
- Trazione su qualsiasi terreno, grazie alle diverse opzioni di pneumatici e dispositivo di bloccaggio del differenziale



Motore con unità pompa

Tutti i modelli della classe compatta Kramer dispongono di un sistema motore efficiente e mirato, nonché di una trasmissione di forza continua grazie alla più moderna tecnologia idrostatica.

La Kramer 350

Grazie all'azionamento dei quattro motori sul mozzo delle ruote, si ottiene una dinamica senza uguali. Questa sistemazione permette inoltre di abbassare il baricentro, aumentando la stabilità.



Motore sul mozzo della ruota 350



Catena cinematica 550/650

La Kramer 550 / 650

convince per la sua potente trazione ad alta pressione a pistoni assiali con elevate forze di spinta e trasmissione continua della forza (idrostatica). Con la marcia rapida opzionale, riesce a raggiungere i 30 km/h.

Poiché è omologata come macchina trattrice, può mettersi in bella mostra in strada con tutta la sua forza trainando un carico o un rimorchio.

350
550
650

Sentirsi a casa
nella molteplicità.
Maturità in tutto.

- 1 Accoppiamento semplice e sicuro dell'attrezzatura
- 2 Utilizzo con trinciatrice mediante impianto idraulico potenziato **powerflow**
- 3 Utilizzo con spazzatrice mediante il 3° circuito idraulico (di serie)



powerflow 

Impianto idraulico potenziato **powerflow**



L'idraulica permette di lavorare con precisione con pochi sforzi e rumorosità contenuta all'interno della cabina. Il terzo circuito idraulico con funzione permanente offre inoltre efficienza e comodità di comando delle attrezzature ad azionamento idraulico. Cilindri adeguatamente dimensionati, condizioni di flusso efficienti e portate commisurate accelerano i cicli di lavoro.

L'opzionale sistema idraulico **powerflow** consente l'azionamento potente di attrezzature idrauliche.

Polivalenza grazie al 3° circuito idraulico e al **powerflow**:

- Sistema di attacco rapido idraulico di serie
- Maggiore flessibilità grazie all'efficace 3° circuito idraulico
- Fino a 24 kW in aggiunta al potente azionamento per attrezzature idrauliche con maggiore fabbisogno di potenza, grazie a **powerflow**
- Radiatore idraulico di grandi dimensioni per uso continuato a potenza elevata

Concetto del sistema portattrezzi

	350	550	650
VALORI DI POTENZA SISTEMA IDRAULICO			
3° circuito idraulico* l/min / bar	20 / 180	52 / 190	52 / 190
Circuito idraulico supplementare l/min / bar	40 / 160	-	-
Impianto idraulico potenziato powerflow * l/min / bar	55 / 160	80 / 180	80 / 180
VARIANTI DI EQUIPAGGIAMENTO			
Presa elettrica anteriore	●	●	●
Ritorno senza pressione	●	●	●
Acceleratore manuale	●	●	●
Dispositivo marcia lenta	●	●	●

* punto operativo ottimale

Nati per essere affidabili.
Usati per generazioni.



COMPONENTI IMMEDIATAMENTE
LOCALIZZABILI PER L'ASSISTENZA

Filtro aria

Livello olio idraulico

Livello olio motore

Manutenzione e assistenza:

- Semplice accesso per manutenzione attraverso il cofano motore ad ampia apertura
- Buon accesso per regolari interventi di manutenzione e controllo
- Serbatoio del carburante diesel comodo da rifornire e prefiltro carburante di serie
- Sistema freni a disco a manutenzione ridotto e facile da pulire
- Assistenza vicina ai clienti e disponibilità rapida dei ricambi



1



2



3

- 1 Spia per monitoraggio degli intervalli di assistenza
- 2 Disposizione ergonomica dei componenti per controlli regolari
- 3 Punti di lubrificazione facilmente accessibili garantiscono una cura confortevole della macchina

Con il motore integrato in modo longitudinale, Kramer dimostra che dimensioni compatte non compromettono la facilità di accesso ai punti di manutenzione.

Tutti i componenti che richiedono controlli regolari (ad es. filtro dell'aria, indicatore di livello olio idraulico, ecc.) si trovano sotto il cofano, accessibili in modo esemplare. Tutti gli interventi di controllo, manutenzione e assistenza necessari si possono dunque eseguire con estrema facilità.

Tutto sommato, le pale gommate della classe compatta Kramer convincono non solo per la proverbiale affidabilità di Kramer Allrad. Si dimostrano leader anche per i "costi di proprietà".

L'efficienza è d'obbligo.
L'economia sovrasta.



- 1 Massima manovrabilità a carico utile pieno
- 2 Larghezza di passaggio ridotta e basso peso operativo
- 3 Altezza bassa per impiego versatile
- 4 Trasporto semplice grazie alle dimensioni compatte

Rapporto peso / potenza e dimensioni compatte:

- Indice di massa corporea perfetto (IMC)
- Trasportabile senza problemi
- Maggiore mobilità grazie all'omologazione come macchina trattrice e stradale
- Uso economico con risparmio di tempo e carburante, grazie alla grande manovrabilità
- Rapporto peso / potenza economico



Leggere a sufficienza per favorire un trasporto economicamente vantaggioso, piccole quanto basta per passare dappertutto.

Le pale gommata della classe compatta Kramer sono agili nel movimento, dinamiche nello sviluppo di potenza e snelle nella struttura. Il loro ridotto raggio di sterzata posteriore consente di ottenere ancora più gioco nel movimento.

L'operatore risulta avvantaggiato dalle qualità di efficienza di questa serie: rapporto potenza-peso ottimizzato e carico utile sempre elevato. Ed anche il conto economico.

Rapporto spinta-peso economico

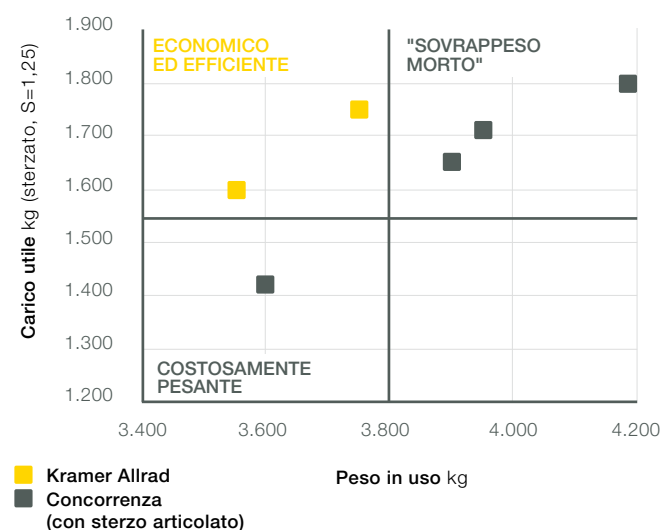

IMC perfetto: eccellente rapporto peso / potenza, dimensioni compatte, altezza bassa

Indice di massa corporea

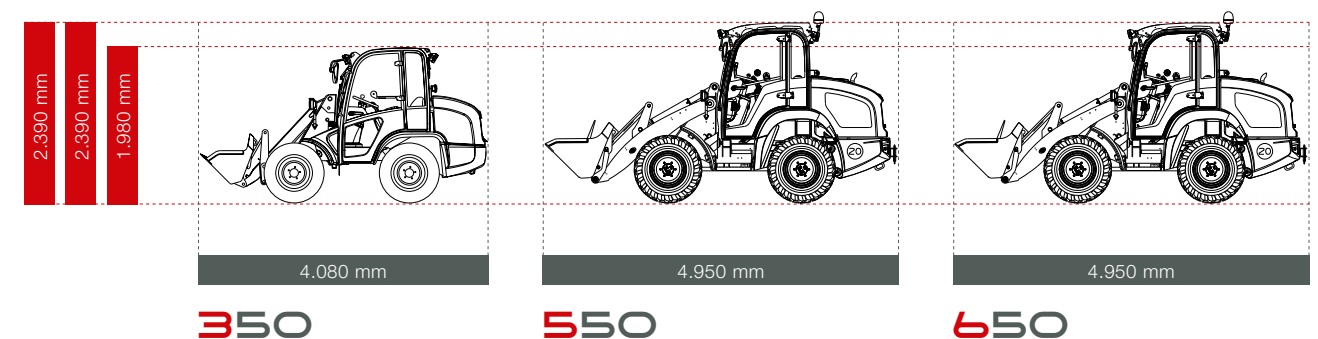

DATI TECNICI IMC

	350	550	650
Carico utile S=1,25 kg	750	1.600	1.750
Peso operativo kg	1.670/1.720*	3.450/3.600*	3.800
Volume benna m ³	0,35-0,55	0,55-1,1	0,65-1,1

* CAB

Dati tecnici.

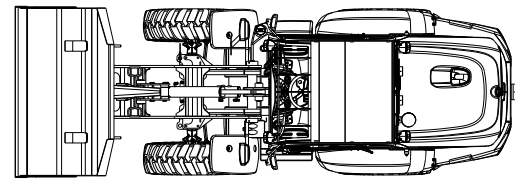

Pala gommata con benna standard e pneumatici standard (vista dall'alto)

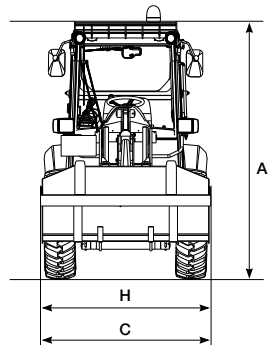

Pala gommata con benna standard e pneumatici standard (vista frontale)

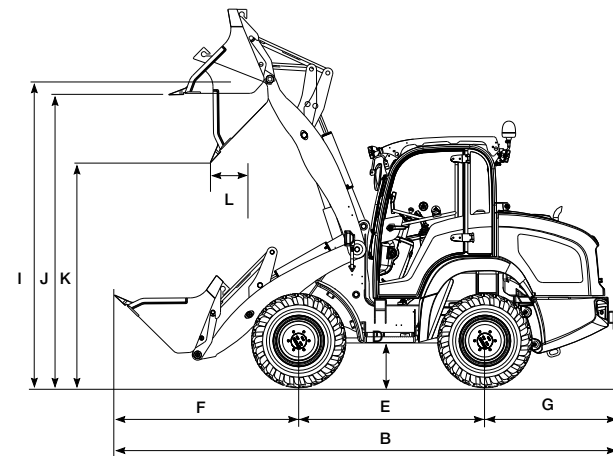

Pala gommata con benna standard e pneumatici standard (vista laterale)

	350	550	650
DIMENSIONI			
A Altezza mm	1.990	2.380	2.390
B Lunghezza mm	4.080	4.950	4.950
C Larghezza mm	1.200	1.566	1.595
D Altezza libera dal suolo mm	230	270	280
E Interasse mm	1.525	1.850	1.850
F Da centro asse anteriore fino a punta del dente mm	1.360	1.780	1.780
G Da centro asse posteriore fino a fine veicolo mm	1.195	1.320	1.320
H Larghezza benna mm	1.250	1.650	1.650
I Centro di rotazione della benna mm	2.800	3.040	3.050
J Altezza di scarico mm	2.690	2.890	2.900
K Altezza di gettata mm	2.260	2.320	2.330
L Larghezza di gettata mm	165	300	300
Altezza impilaggio mm	2.680	2.820	2.830
Raggio di sterzata pneumatici mm	1.950	2.700	2.700
Raggio di sterzata benna mm	2.700	3.550	3.550
Raggio di sterzata forche per pallet mm	2.950	3.820	3.820

Con riserva di apportare modifiche senza preavviso. Non ci assumiamo responsabilità sui dati. Sono considerati esplicitamente vincolanti gli accordi contrattuali.

L'essenziale completo. Con molta passione per i dettagli.

Le pale gommate compatte di Kramer Allrad parlano da sole. Ancor di più se si pensa all'amore per i dettagli che viene messo in fabbrica. Dettagli che forse a prima vista non si notano neppure.

Ma che poi si arriva ad apprezzare ancora di più. Benvenuti nel mondo dei dettagli di Kramer Allrad.



Scalini sfalsati per salita e discesa sicure

Spazzole tergicristallo ampie sul parabrezza con arresto a sinistra per una migliore visibilità

Posizionamento pratico degli ausili per la manutenzione direttamente sull'entrata/uscita

	350	550	650
DATI DI ESERCIZIO			
Volume benna m ³	0,35–0,55	0,55–1,1	0,65–1,1
Peso kg	1.670/1.720*	3.450/3.600*	3.800
Sistema di attacco rapido	Idraulico	Idraulico	Idraulico
MOTORE			
Costruttore	Yanmar	Yanmar	Yanmar
Tipo/Costruzione	3TNV88/3TNV84T	4TNV88	4TNV88
Potenza kW/CV (opzione)	23/31 (27/37)	35/48	35/48
Coppia max. Nm a giri/min	107 a 1.560 124 a 1.560 (opzione)	136,3 a 1.680	136,3 a 1.680
Cilindrata cm ³	1.642 / 1.496 (opzione)	2.190	2.190
Emissioni cm ³	Testato e collaudato secondo 97/68/CE * 2004/26/CE		
TRASMISSIONE DI FORZA			
Trazione	Cambio idrostatico a pistoni assiali, a regolazione continua		
Velocità km/h	0–20	0–20, 0–30	0–20, 0–30
Assali	Supporti assale in acciaio fuso con motori ruota	Assale sterzante planetario	Assale sterzante planetario
Angolo di oscillazione totale °	± 7	± 8	± 8
Dispositivo di bloccaggio differenziale	Differenziale di compensazione	100 % (opzione)	100 %
Freno d'esercizio	Idrostatico	Freno a disco idr.	Freno a disco idr.
Freno di stazionamento	Freno a lamelle con molla di richiamo, ad azionamento elettroidraulico	Freno a disco mecc.	Freno a disco mecc.
Pneumatici standard	28x9.00-15	10.5-18	12.0-18
SISTEMA IDRAULICO DI STERZATA E DI LAVORO			
Funzionamento	Sterzo idrostatico a quattro ruote	Sterzo idrostatico a quattro ruote con funzione di sterzo d'emergenza sterzo anteriore (opzione)	
Pompa sterzo	Pompa idraulica su valvola di priorità		
Cilindri dello sterzo	A doppio effetto, con sincronizzazione fine corsa autonoma		
Angolo di sterzata max. °	2 x 38°	2 x 38°	2 x 38°
Pompa di lavoro	Pompa a ingranaggi		
Portata l/min	20, 40 (opzione), 60 (opzione)	56, 90 (opzione)	56, 90 (opzione)
Pressione bar	240	235	235
CINEMATICA			
Struttura	Cinematica Z con guida parallela ottimizzata	Cinematica parallela	Cinematica parallela
Forza di sollevamento / Forza di strappo kN	12,9/13,1	32,5/28	32,5/28
Cilindro di sollevamento sollevare / abbassare sec	6,0/4,3	4,8/3,2	4,8/3,2
Carico / scarico sec	2,4/1,5	2,1/2,0	2,1/2,0
Angolo di carico / scarico °	40/45	45/42	45/42
Carico di ribaltamento (benna standard) kg	1.250	1.980	2.340
Carico utile S = 1,25 (forche) kg	750	1.600	1.750
Carico utile S = 1,67 (forche) kg	560	1.200	1.310
Carico utile in posizione di trasporto S = 1,25 (forche) kg	970	1.850	2.000
Profondità di scavo mm	40	65	55
CAPACITÀ SERBATOIO			
Serbatoio carburante / idraulico l	30/40	60/58	60/58
EMISSIONI SONORE			
	Secondo 2000/14/CE		
IMPIANTO ELETTRICO			
Tensione di funzionamento V	12	12	12
Batteria / Dinamo Ah/A	72/55	74/55	74/55
Motorino di avviamento kW	2,3	2,3	2,3

* CAB

DOTAZIONE DI SERIE

Canopy / Cabina	
Consolle joystick	Consolle di comando disposta in modo ergonomico: joystick con pilotaggio meccanico per sollevamento/abbassamento e carico/scarico dell'unità di carico, con interruttore per la selezione della direzione di marcia. 3° circuito idraulico per blocco/sblocco della piastra di cambio rapido e per il comando delle attrezzature ad azionamento idraulico con posizione di arresto per funzione permanente
Quadro portastrumenti	Display trasparente con spie di controllo e interruttori a levetta in posizione ergonomica
Alimentazione elettrica	Presa 12V
Illuminazione	Luce posteriore, luce di arresto, frecce, 2 fari di guida anteriori con luce di posizione e abbagliante
Cofano motore	Con ampia apertura per un accesso ottimale per la manutenzione
Alimentazione aria per il motore	Attraverso filtro aria a ciclone con cartuccia di sicurezza integrata
Sistema di chiavi	Sistema monochiave per portiera, cofano motore e serbatoio

OPZIONI

Cabina	Cabina insonorizzata e antivibrante, fissata in 4 punti con ampia vetrata termoisolante allungata verso il basso, omologata secondo ROPS e FOPS. Numerosi portaoggetti. Sedile di guida. Sedile confortevole con sospensione meccanica e cintura di sicurezza automatica, regolabile in altezza e profondità, schienale regolabile. Riscaldamento, ventilazione. Comando confortevole per il potente riscaldamento a tre livelli e ventilazione. Parasole. Tergicristallo. Anteriore e posteriore. Specchietti retrovisori. Grandi specchietti retrovisori esterni, ribaltabili su entrambi i lati con posizione di arresto. Illuminazione cabina. Vetro laterale bloccabile in posizione di ventilazione e comunicazione oppure completamente aperta. Portiera. Interamente vetrata, bloccabile a 180°. Vetro. Ampia vetrata termoisolante.
Opzioni cabina	Lunotto riscaldato, sedile di guida comfort, sedile di guida a sospensione pneumatica, lampeggiante, 2 fari di lavoro anteriori, cassetta per documenti
Opzioni di potenza	Posizione flottante, dispositivo di marcia lenta e acceleratore manuale, ritorno senza pressione con tubazione recupero olio, stabilizzatore di carico, dispositivi di gancio rimorchio, presa elettrica per accessori anteriori e posteriori, motore con rendimento potenziato (350), circuito idraulico aggiuntivo, impianto idraulico potenziato powerflow
Preriscaldamento	Carburante, olio motore e olio idraulico
Pneumatici	Pneumatici con profilo per tappeto erboso, profilo trazione, pneumatici industriali, sigillante antiforatura
Sicurezza	Valvola di blocco per cilindro di sollevamento e di ribaltamento, protezione per i componenti rotanti del motore, kit di attrezzi, antifurto, cicalino retromarcia, protezione contro agenti corrosivi, estintore, strisce rifrangenti secondo DIN 30710, lampeggiante. 350: Protezione sottoscocca
Trazione	–
Verniciatura speciale	Si
Olio biologico	PANOLIN HLP Synth46
Estensione garanzia	Si

ATTREZZATURE

Attrezzature	Forche per pallet, benna standard, benna mordente, benna per materiale leggero, benna per materiale super leggero, benna ad alto scarico, benna per merci ingombranti, benna a scarico laterale, lama sgombero neve, spazzatrice, ripper. Altre attrezzature su richiesta.
---------------------	--

350	550 / 650
Canopy spazioso con lunotto posteriore che protegge dagli agenti atmosferici, omologato secondo ROPS e FOPS. Sedile di guida. Sedile di guida con sospensione meccanica (ISO 7096) con cintura di sicurezza automatica, regolabile in altezza e profondità, schienale regolabile.	550: Canopy spazioso con lunotto posteriore che protegge dagli agenti atmosferici, omologato secondo ROPS e FOPS. Sedile di guida. Sedile di guida con sospensione meccanica (ISO 7096) con cintura di sicurezza automatica, regolabile in altezza e profondità, schienale regolabile. 650: Cabina insonorizzata e antivibrante, fissata in 4 punti con ampia vetrata termoisolante allungata verso il basso, omologata secondo ROPS e FOPS. Numerosi vani portaoggetti. Sedile di guida. Sedile confortevole con sospensione meccanica e cintura di sicurezza automatica, regolabile in altezza e profondità, schienale regolabile. Riscaldamento, ventilazione. Comando intuitivo per il potente riscaldamento a tre livelli e ventilazione con ricircolo dell'aria. Parasole. Tergicristallo. Anteriore e posteriore. Specchietti retrovisori. Grandi specchietti retrovisori esterni, ribaltabili su entrambi i lati con posizione di arresto. Tappetino. Il tappetino su misura integrato nel telaio forma con questo un'unica superficie piana. Illuminazione cabina. Vetro laterale bloccabile in posizione di ventilazione e comunicazione oppure completamente aperta. Portiera. Interamente vetrata, bloccabile a 180°. Vetro. Ampia vetrata termoisolante.

Consolle joystick	Consolle di comando disposta in modo ergonomico: joystick con pilotaggio meccanico per sollevamento/abbassamento e carico/scarico dell'unità di carico, con interruttore per la selezione della direzione di marcia. 3° circuito idraulico per blocco/sblocco della piastra di cambio rapido e per il comando delle attrezzature ad azionamento idraulico con posizione di arresto per funzione permanente
Quadro portastrumenti	Display trasparente con spie di controllo e interruttori a levetta in posizione ergonomica
Alimentazione elettrica	Presa 12V
Illuminazione	Luce posteriore, luce di arresto, frecce, 2 fari di guida anteriori con luce di posizione e abbagliante
Cofano motore	Con ampia apertura per un accesso ottimale per la manutenzione
Alimentazione aria per il motore	Attraverso filtro aria a ciclone con cartuccia di sicurezza integrata
Sistema di chiavi	Sistema monochiave per portiera, cofano motore e serbatoio
Opzioni cabina	Lunotto riscaldato, sedile di guida comfort, sedile di guida a sospensione pneumatica, lampeggiante, 2 fari di lavoro anteriori, cassetta per documenti
Opzioni di potenza	Posizione flottante, dispositivo di marcia lenta e acceleratore manuale, ritorno senza pressione con tubazione recupero olio, stabilizzatore di carico, dispositivi di gancio rimorchio, presa elettrica per accessori anteriori e posteriori, motore con rendimento potenziato (350), circuito idraulico aggiuntivo, impianto idraulico potenziato powerflow
Preriscaldamento	Carburante, olio motore e olio idraulico
Pneumatici	Pneumatici con profilo per tappeto erboso, profilo trazione, pneumatici industriali, sigillante antiforatura
Sicurezza	Valvola di blocco per cilindro di sollevamento e di ribaltamento, protezione per i componenti rotanti del motore, kit di attrezzi, antifurto, cicalino retromarcia, protezione contro agenti corrosivi, estintore, strisce rifrangenti secondo DIN 30710, lampeggiante. 350: Protezione sottoscocca
Trazione	–
Verniciatura speciale	Si
Olio biologico	PANOLIN HLP Synth46
Estensione garanzia	Si

Opzioni cabina	Lunotto riscaldato, sedile di guida comfort, sedile di guida a sospensione pneumatica, lampeggiante, 2 fari di lavoro anteriori, cassetta per documenti
Opzioni di potenza	Posizione flottante, dispositivo di marcia lenta e acceleratore manuale, ritorno senza pressione con tubazione recupero olio, stabilizzatore di carico, dispositivi di gancio rimorchio, presa elettrica per accessori anteriori e posteriori, motore con rendimento potenziato (350), circuito idraulico aggiuntivo, impianto idraulico potenziato powerflow
Preriscaldamento	Carburante, olio motore e olio idraulico
Pneumatici	Pneumatici con profilo per tappeto erboso, profilo trazione, pneumatici industriali, sigillante antiforatura
Sicurezza	Valvola di blocco per cilindro di sollevamento e di ribaltamento, protezione per i componenti rotanti del motore, kit di attrezzi, antifurto, cicalino retromarcia, protezione contro agenti corrosivi, estintore, strisce rifrangenti secondo DIN 30710, lampeggiante. 350: Protezione sottoscocca
Trazione	–
Verniciatura speciale	Si
Olio biologico	PANOLIN HLP Synth46
Estensione garanzia	Si
Attrezzature	Forche per pallet, benna standard, benna mordente, benna per materiale leggero, benna per materiale super leggero, benna ad alto scarico, benna per merci ingombranti, benna a scarico laterale, lama sgombero neve, spazzatrice, ripper. Altre attrezzature su richiesta.

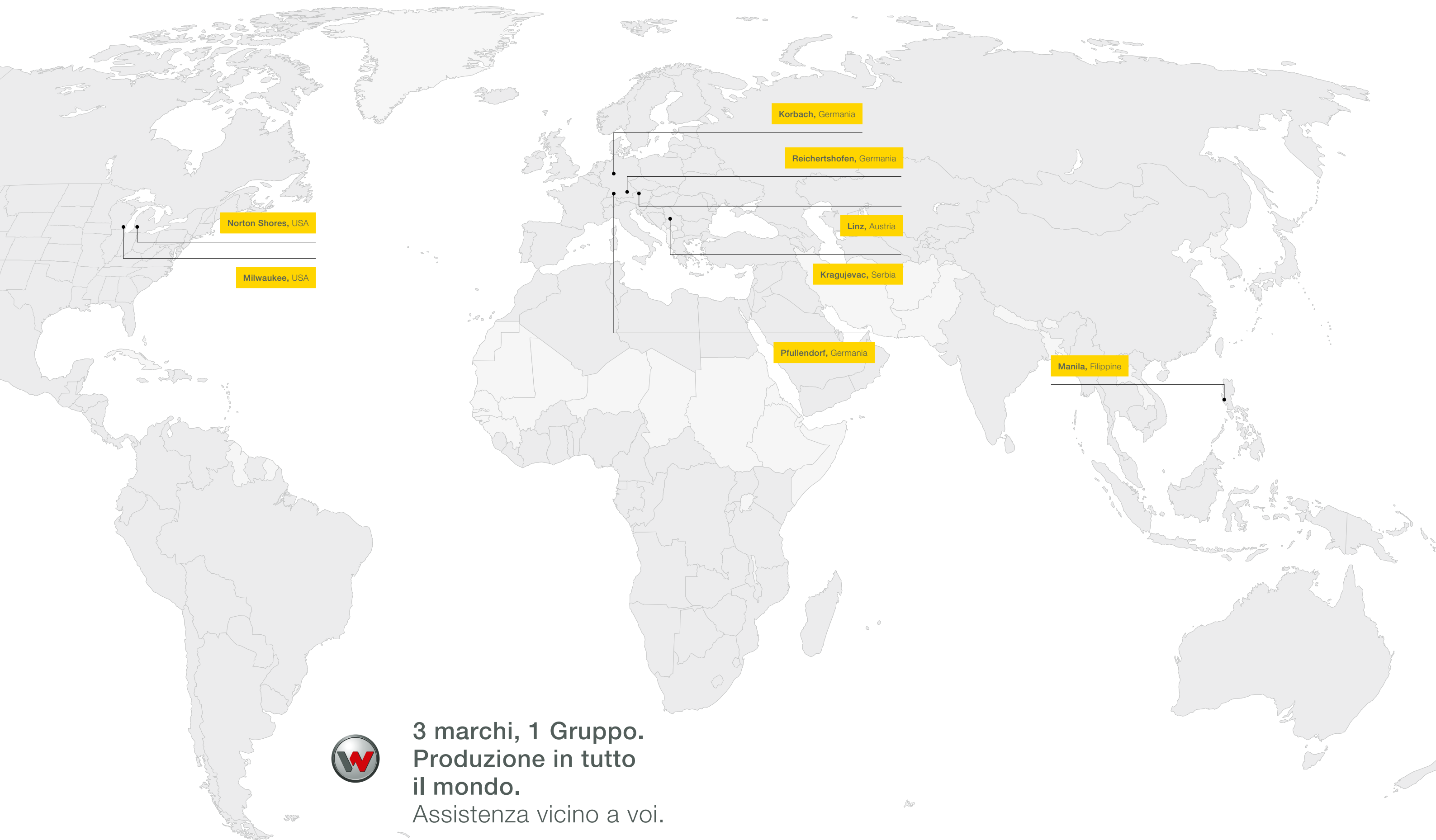

3 marchi, 1 Gruppo.
Produzione in tutto
il mondo.
Assistenza vicino a voi.



**RICHIESTE IN TUTTO IL MONDO –
PRODOTTE A PFULLENDORF.**

La Kramer-Werke con sede a Pfullendorf è un produttore leader mondiale di macchine edili compatte e fa parte del gruppo Wacker Neuson.



**SEDI DI PRODUZIONE DEL
GRUPPO WACKER NEUSON**

- 1 **Korbach**, Germania
- 2 **Linz**, Austria
- 3 **Milwaukee**, USA
- 4 **Manila**, Filippine
- 5 **Norton Shores**, USA
- 6 **Pfullendorf**, Germania
- 7 **Reichertshofen**, Germania
- 8 **Kragujevac**, Serbia



Gamma.

	POTENZA MAX. MOTORE	VOLUME BENNA	CARICO UTILE S = 1,25	PESO	RAGGIO DI STERZATA (pneumatici)	VELOCITÀ MAX	ALTEZZA DI CARICO MAX
MINIPALE							
350 Canopy	27 kW / 37 CV	0,35–0,55 m ³	750 kg	1.670 kg	1.950 mm	0–20 km/h	2.680 mm
350 CAB	27 kW / 37 CV	0,35–0,55 m ³	750 kg	1.720 kg	1.950 mm	0–20 km/h	2.680 mm
280 Canopy	28 kW / 37 CV	0,65–1,1 m ³	1.600 kg	3.220 kg	2.430 mm	0–20 km/h	2.820 mm
280 CAB	28 kW / 40 CV	0,65–1,1 m ³	1.600 kg	3.300 kg	2.430 mm	0–20 km/h	2.820 mm
550 Canopy	35 kW / 48 CV	0,55–1,1 m ³	1.600 kg	3.450 kg	2.700 mm	0–30 km/h	2.890 mm
550 CAB	35 kW / 48 CV	0,55–1,1 m ³	1.600 kg	3.600 kg	2.700 mm	0–30 km/h	2.890 mm
650	35 kW / 48 CV	0,65–1,1 m ³	1.750 kg	3.800 kg	2.700 mm	0–30 km/h	2.900 mm
PALE GOMMATE							
750	45 kW / 61 CV	0,75–1,15 m ³	1.900 kg	4.200 kg	2.550 mm	0–30 km/h	2.915 mm
850	45 kW / 61 CV	0,85–1,3 m ³	2.000 kg	4.500 kg	2.550 mm	0–30 km/h	3.100 mm
950	55 kW / 75 CV	0,95–1,6 m ³	2.100 kg	4.700 kg	2.780 mm	0–30 km/h	3.120 mm
1150	55 kW / 75 CV	1,15–1,8 m ³	2.900 kg	5.900 kg	2.850 mm	0–30 km/h	3.235 mm
380	45 kW / 61 CV	0,75–1,15 m ³	2.000 kg	4.300 kg	2.900 mm	0–35 km/h	2.915 mm
480	55 kW / 75 CV	0,85–1,3 m ³	2.150 kg	4.900 kg	2.900 mm	0–40 km/h	3.100 mm
580	55 kW / 75 CV	0,95–1,5 m ³	2.300 kg	4.920 kg	2.900 mm	0–40 km/h	3.050 mm
680	55 kW / 75 CV	1,05–1,6 m ³	2.500 kg	5.650 kg	2.950 mm	0–40 km/h	3.050 mm
780	55 kW / 75 CV	1,15–1,8 m ³	2.900 kg	6.100 kg	2.950 mm	0–35 km/h	3.200 mm
880	88 kW / 120 PS	1,5–2,5 m ³	3.500 kg	8.400 kg	3.450 mm	0–35 km/h	3.530 mm
PALE GOMMATE TELESCOPICHE							
750 T	45 kW / 61 CV	0,75–1,15 m ³	1.730 kg	5.100 kg	2.550 mm	0–30 km/h	4.510 mm
680 T	55 kW / 75 CV	0,95–1,5 m ³	2.300 kg	5.950 kg	3.110 mm	0–35 km/h	4.450 mm
TELESCOPICI COMPATTI							
1245	23 kW / 31 CV	0,4–1,03 m ³	1.200 kg	2.530 kg	2.607 mm	0–20 km/h	4.130 mm
2506	50 kW / 68 CV	0,85–1,8 m ³	2.500 kg	4.730 kg	3.670 mm	0–30 km/h	5.600 mm
SOLLEVATORI TELESCOPICI							
3307	88 kW / 120 CV	1,2–2,5 m ³	3.300 kg	7.200 kg	3.600 mm	0–40 km/h	7.050 mm
4507	88 kW / 120 CV	1,2–3,0 m ³	4.400 kg	8.100 kg	3.600 mm	0–40 km/h	7.050 mm
4009	88 kW / 120 CV	1,2–3,0 m ³	4.000 kg	8.600 kg	3.650 mm	0–40 km/h	8.825 mm

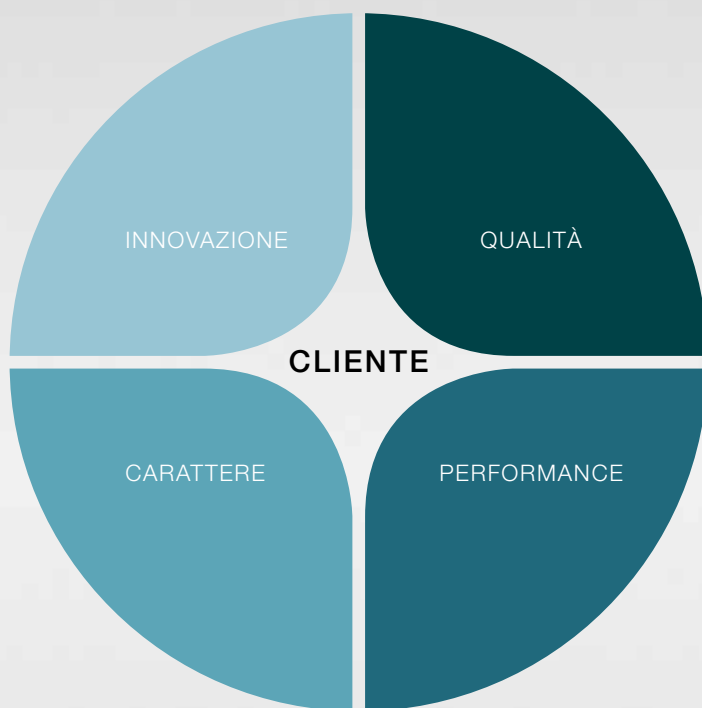

La ruota dei valori: Il successo del cliente è al centro della nostra attenzione.



Noi convinciamo con i valori di una media impresa familiare quotata in borsa. Con la forza e la competenza di un'organizzazione attiva a livello globale. Con uomini che perseguono la nostra filosofia ogni giorno, con azioni e idee.

Noi crediamo nella qualità, nell'innovazione, nella prestazione e nel carattere. Alla fine, tutto gira intorno al successo sostenibile dei nostri clienti.

www.kramer.de