

MINIESCAVATORE



Dati tecnici

Peso di esercizio	3570 kg
Potenza motore	22 kW (30 CV)
Capienza benna	54-191 l
Profondità di scavo	3,2 / 3,4 m
Portata	5,5 / 5,7 m

Caratteristiche particolari

- ▶ Configurazione girosagoma
- ▶ Lama larga per lavori di livellamento
- ▶ Cilindri posizionati al di sopra del braccio per la perfetta protezione dei cilindri e una gamma di utilizzazioni ancora più ampia
- ▶ Cabina comfort con perfetta visibilità a 360°
- ▶ Idraulica «load sensing» per una maggiore produttività
- ▶ Knickmatik®, per facilitare i lavori di scavo direttamente lungo i muri
- ▶ Grande scelta di attrezzi testati nella pratica

DESCRIZIONE TECNICA

MOTORE

Costruttore, marca	Mitsubishi, S4L2
Tipo	Motore diesel a 4 cilindri, EPA/Tier 4 Interim (2008)
Ciclo di lavoro	Iniezione a camera di turbolenza a 4 tempi
Cilindrata	1758 cm ³
Potenza sec. ISO 9249 a 2200 min ⁻¹	22 kW (30 CV)
Coppia	104 Nm a 1800 min ⁻¹
Sistema di raffreddamento	ad acqua

IMPIANTO ELETTRICO

Tensione di esercizio	12 V
Batteria	12 V / 74 Ah
Alternatore	12 V / 50 A
Motorino di avviamento	12 V / 2,0 kW

TRAZIONE

Trazione idrostatica a due rapporti con motore a pistoni assiali e cilindrata variabile e riduttore, completamente incapsulata. Funzione «straight travel». Valvola di rallentamento per percorsi in discesa.

2 rapporti:

Velocità, in avanti e retromarcia	0-2,7 / 4,6 km/h
Capacità di salita	max. 60 %
Forza di trazione 1° rapporto / 2° rapporto	3100 / 1600 daN

SOTTOCARRO

Cingolatura senza manutenzione. Sospensione della ruota direttrice con tensione idraulica dei cingoli.	
Larghezza cingoli in gomma / cingoli in acciaio	300 mm
Larghezza di carreggiata	1450 mm
Lunghezza cingolatura (distanza rocchetto / ruota direttrice)	1712 mm
Lunghezza cingolatura (complessiva)	2152 mm

LAMA LIVELLATRICE

Indipendente dalla traslazione, comando preciso con leva a mano separata.	
Larghezza x altezza	1760 x 360 mm
Moto dall'orizzontale verso il basso	450 mm
Moto dall'orizzontale verso l'alto	300 mm
Angolo di rampa	35°

STERZO

Comando indipendente individuale dei cingoli, anche controrotante. Manovrabile con precisione per mezzo di leve a mano, combinate con pedali; poggipièdi a sinistra e a destra sulla console dei pedali.

GRUPPO DI ROTAZIONE

Trasmissione idrostatica, agisce allo stesso tempo come freno senza usura. Freno a dischi a molla supplementare. Ralla a dentatura interna.	
Velocità di rotazione	0-10 min ⁻¹

KNICKMATIK®

Spostamento laterale in parallelo per scavi alla profondità massima.	
Angolo articolazione / spostamento laterale verso sinistra	50° / 660 mm
Angolo articolazione / spostamento laterale verso destra	70° / 740 mm

CAPACITÀ

Serbatoio diesel	65 l
Sistema idraulico (serbatoio incl.)	72 l



DATI OPERATIVI, EQUIPAGGIAMENTO STANDARD

Peso di trasporto (benna incl.)	3570 kg
Peso di esercizio sec. ISO 6016 (con conducente)	3650 kg
Lunghezza complessiva (posizione di marcia)	3180 mm
Lunghezza complessiva (trasporto su rimorchio)	4750 mm
Altezza complessiva (posizione di marcia)	3250 mm
Larghezza complessiva	1760 mm
Raggio d'ingombro posteriore torretta	900 mm
Raggio d'ingombro anteriore torretta	1860 mm
Cerchio tangente 180° / 360°	2760 / 3720 mm
Distanza da terra	300 mm
Forza di rottura (ISO 6015)	24600 N
Forza di strappo (ISO 6015)	16200 N
Pressione specifica sul terreno (cingoli in gomma)	0,29 daN/cm ²
Pressione specifica sul terreno (cingoli in acciaio)	0,30 daN/cm ²

IDRAULICA

Portata della pompa	max. 95 l/min
Pressione di esercizio	250 bar

Iraulica di lavoro: Pompa monostadio a pistoni assiali e portata variabile con distribuzione del flusso indipendente dal carico (LUDV) per tutti i movimenti di lavoro e la trazione. Tutti i movimenti possono essere effettuati simultaneamente.

Filtro di ritorno incorporato con spia di intasamento elettrica, filtrazione del flusso totale. Radiatore idraulico molto efficiente, di serie. Cilindri del braccio, dell'avambraccio e articolato con smorzamento di fine corsa sui due lati, «riempire la benna» con smorzamento su un lato.

Ritorno senza pressione, di serie. Tutte le funzioni possono essere comandate proporzionalmente. Servocomando escavatore con due leve di comando a croce. Interruzione di sicurezza di tutte le funzioni quando l'operatore scende dalla macchina.

Circuito di comando per attrezzi, di serie:

Il diagramma illustra la potenza disponibile ai raccordi.

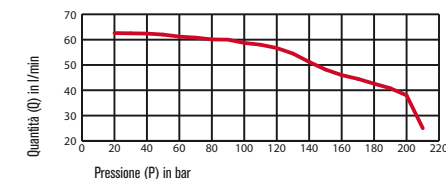

CABINA

Cabina panoramica in acciaio, spaziosa e insonorizzata, omologata FOPS* (sec. ISO 3449) e TOPS (sec. ISO 12117). Portiera con grande accesso a sinistra. Vetratura di sicurezza, vetri atermici verdi. Vetro atermico sul tetto, di colore bronzo. Lunotto posteriore panoramico. Parabrezza ad ammortizzatori pneumatici con posizione di aerazione arrestabile, a scomparsa sotto il tetto cabina. Lavavetro. Vano portaoggetti. Predisposizione per montaggio radio. Retrovisore esterno a sinistra.

Riscaldamento con sbrinatorio parabrezza tramite scambiatore di calore ad acqua fredda con ventola a 2 stadi, aerazione in estate.

Sedile conducente con rivestimento di stoffa, sospensioni elastiche e ammortizzamento, braccioli, regolazione della lunghezza, dell'inclinazione e in funzione del peso conducente. Cintura addominale.

Console portastrumenti a destra del sedile del conducente, dispositivo di avvertimento ottico e acustico, contatore, strumento combinato con grande indicatore carburante.

Faro di lavoro alogeno H-3.

Livello di potenza sonora L _{WA}	95 dB (A)
Livello di pressione acustica L _{WA}	79 dB (A)

Misurazione dinamica reale sec. direttiva 2000/14/CE.

*FOPS solo con griglia di protezione per finestrino tetto (optional)

CURVE DI SCAVO E DIMENSIONI: BRACCIO MONO

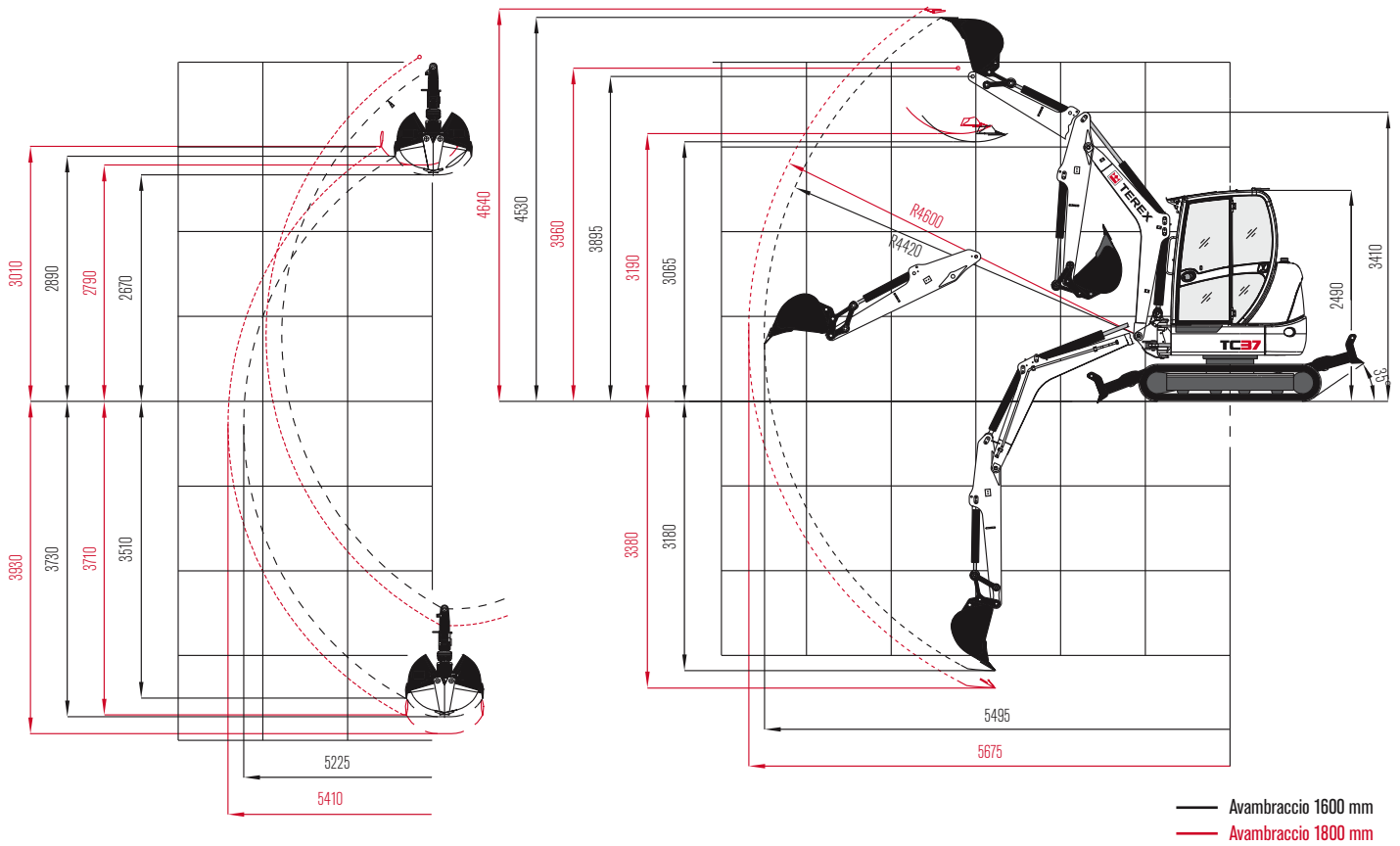

PORTATE

Altezza punto di rotazione benna		Distanza del carico dal centro della ralla									
		2,5 m		3,0 m		3,5 m		4,5 m		5,0 m	
Avambraccio 1600 mm		longit.	trasv.	longit.	trasv.	longit.	trasv.	longit.	trasv.	longit.	trasv.
2,0 m	P	-	-	1,15	0,80	0,97	0,64	0,93	0,50	0,86	0,37
	T	-	-	0,98	0,79	0,78	0,62	0,62	0,48	0,51	0,39
1,0 m	P	1,91	1,05	1,44	0,78	1,20	0,61	1,03	0,48	0,87	0,40
	T	1,85	1,02	0,93	0,76	0,74	0,59	0,60	0,47	0,50	0,39
0 m	P	2,04	0,95	1,61	0,71	1,22	0,56	0,98	0,46	0,80	0,38
	T	2,00	0,92	0,86	0,70	0,66	0,55	0,57	0,45	0,49	0,37

Tutti i valori indicati in tonnellate (t) sono stati calcolati in conformità alla norma ISO 10567 e tengono conto di un fattore di stabilità di 1,33 o dell'87% della capacità di sollevamento idraulica. Tutti i valori sono stati calcolati con attacco rapido, però senza benna. Con un attrezzo montato, i carichi utili ammissibili diminuiscono dell'equivalente al peso proprio degli attrezzi.

Equipaggiamento: cingoli in gomma.

Abbreviazioni: P = puntellato, T = traslabile, longit. = In senso longitudinale, trasv. = In senso trasversale

DIMENSIONI

Equipaggiamento di lavoro:

Braccio mono con avambraccio 1600 mm

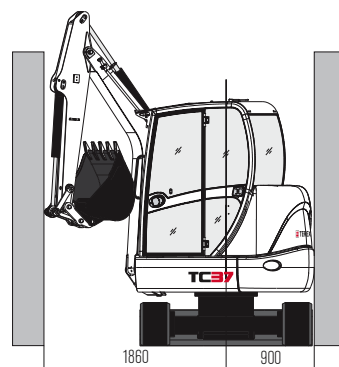
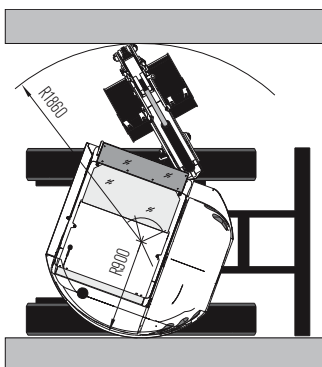

ATTREZZI

BENNE

Benna rovescia, AR	larga 300 mm, capienza 54 l
Benna rovescia, montaggio diretto	larga 400 mm, capienza 102 l
Benna rovescia, AR	larga 400 mm, capienza 78 l
Benna rovescia, montaggio diretto	larga 500 mm, capienza 132 l
Benna rovescia, AR	larga 500 mm, capienza 103 l
Benna rovescia, montaggio diretto	larga 600 mm, capienza 132 l
Benna rovescia, AR	larga 600 mm, capienza 129 l
Benna rovescia, montaggio diretto	larga 700 mm, capienza 190 l
Benna rovescia, AR	larga 700 mm, capienza 155 l
Benna pulizia fossi, AR	larga 1000 mm, capienza 145 l
Benna pulizia fossi, AR	larga 1300 mm, capienza 191 l
Benna orientabile, AR	larga 1000 mm, capienza 145 l
Benna orientabile, AR	larga 1300 mm, capienza 191 l
Benna pulizia fossi, AR	larga 1000 mm, capienza 145 l

ATTREZZATURE OPTIONAL

VARIANTI DI BRACCI

Braccio mono, con avambraccio allungato 1800 mm

VARIANTI DI CINGOLI

Cingoli in acciaio, larghi 300 mm

IDRAULICA

Terex «finger tip control» per attrezzi sul joystick destro	Valvola di arresto automatica/valvola limitatrice di carico per il braccio con dispositivo avvertimento sovraccarico
Terex «finger tip control» per attrezzi sul joystick sinistro	Valvola di arresto automatica/valvola limitatrice di carico per l'avambraccio
2° circuito di comando (ad es. per benna selezionatrice)	Riempimento con olio biodegradabile a base di estere HLP 68 (Panolin)

POSTO DI GUIDA

Sedile conducente MSG 20

Sedile conducente MSG 85 (versione comfort), con ammortizzamento idraulico, schienale alto, sospensioni longitudinali orizzontali

BENNE MORDENTI

Benna a due valve GL 1250, freno oscillazione	assort. valve larghe 250 mm, capienza 45 l
Benna a due valve GL 1350, freno oscillazione	assort. valve larghe 350 mm, capienza 65 l
Benna a due valve GL 1450, freno oscillazione	assort. valve larghe 450 mm, capienza 85 l
Benna a due valve GL 1600, freno oscillazione	assort. valve larghe 600 mm, capienza 115 l
Espulsore	

ALTRI ATTREZZI

Dente ripper / AR (1 dente)	Fresatrice rotante idraulica
Martello idraulico	Adattatore attacco rapido per martello idraulico
Trivella	Gancio di carico, avvitabile sull'asta della benna
Gancio di carico in attacco rapido	
Altri attrezzi a richiesta	

MOTORE DIESEL

Depuratore dei gas di scarico diesel

Marmitta catalitica

CABINA

Cabina con tetto a sbalzo (protezione contro la pioggia)	FOPS - griglia finestrino tetto
Faro di lavoro anteriore	Dispositivo di avvertimento acustico «marcia», clacson disinseribile
Faro di lavoro posteriore	Kit montaggio radio
Girofaro giallo	

ALTRE ATTREZZATURE OPTIONAL

Attacco rapido meccanico	Antifurto (immobilizzatore)
Attacco rapido meccanico (originale «Lehnhoff»), tipo MSD3	Tettuccio con faro di lavoro (riduzione di peso 80 kg)
Traversa per il trasporto mediante gru con asta espandibile	Pompa elettrica di rifornimento carburante
Piastre di fondo Felasto	Verniciatura speciale/rivestimento pellicola adesiva
Faro di lavoro supplementare, sul braccio	
Altri equipaggiamenti optional a richiesta	

www.terexconstruction.com

Applicabile dal: 1° agosto 2010. Ci si riserva il diritto di apportare modifiche alle descrizioni prodotto e ai prezzi indicati senza preavviso. Le fotografie e/o i grafici contenuti nel presente documento sono presentati a meri fini illustrativi. Per le istruzioni sull'uso conforme di questo equipaggiamento, vedere il relativo manuale operativo. L'inosservanza del manuale operativo durante l'uso dei nostri prodotti o altra negligenza possono provocare gravi infortuni o la morte. Per i nostri prodotti vale esclusivamente la garanzia standard pertinente comunicata per iscritto. Terex non adempie a nessun altro tipo di garanzia né espressamente né tacitamente. Le designazioni dei prodotti e servizi descritti sono eventualmente marche, marchi di servizi o denominazioni commerciali di Terex Corporation e/o delle sue filiali negli Stati Uniti d'America e in diversi altri Paesi. Tutti i diritti riservati. «Terex» è un marchio registrato di Terex Corporation negli Stati Uniti d'America e in diversi altri paesi. Copyright © 2012 Terex Corporation (R1_111212) N. di ordinazione: TEREX560IT

Terex Deutschland GmbH
Geschäftsbereich Compact
Kraftwerkstr. 4, D-74564 Crailsheim
Tel: +49 (0)7951 / 9357-0 Fax: +49 (0)7951 / 9357-671
construction@terex.com www.terex.com



WORKS FOR YOU.™