

# PALA GOMMATA



## Dati tecnici

Peso di esercizio	4900 kg
Potenza motore	44 kW (60 CV)
Capienza benna	0,8-1,2 m <sup>3</sup>
Carico di ribaltamento, frontale	3720 kg
Carico di ribaltamento, sterzata	3280 kg

## Caratteristiche particolari

- ▶ Motore diesel montato trasversalmente, ad alta potenza, consumo di carburante economico, emissione ridotta di inquinanti
- ▶ Trazione idrostatica, alta forza di spinta, comando continuo della velocità grazie alla trasmissione automatica, propulsione ottimale con tutti i tipi di terreno, freni senza usura
- ▶ Idraulica potente, alte forze di sollevamento e strappo
- ▶ Cinematica parallela potente, trasbordo di pallet senza riaggiustamento
- ▶ Comando facile, servocomando idraulico, joystick multifunzione per un controllo intuitivo
- ▶ Grande scelta di attrezzi testati nella pratica
- ▶ Accessibilità manutentiva convincente, lunghi intervalli di manutenzione

**WORKS FOR YOU.™**

# DESCRIZIONE TECNICA

## MOTORE

Costruttore, marca	Deutz, D 2011 L04 W
Tipo	4 cilindri, motore diesel, UE fase III A, EPA Interim Tier 4
Ciclo di lavoro	Iniezione diretta a 4 tempi
Cilindrata	3620 cm <sup>3</sup>
Potenza sec. ISO 9249 a 2200 min <sup>-1</sup>	44 kW (60 CV)
Sistema di raffreddamento	ad acqua

## IMPIANTO ELETTRICO

Tensione di esercizio	12 V
-----------------------	------

Impianto luci sec. norme di ammissione degli autoveicoli alla circolazione stradale e euronorma.

## TRASMISSIONE DI FORZA

Trazione idrostatica, in circuito chiuso, indipendente dall'idraulica della pala. Trasmissione automatica perfezionata, ottimizzazione automatica della forza di trazione e velocità. La regolazione powershift del motore idraulico permette di scegliere due campi di velocità. Regolazione continua della velocità, in avanti e retromarcia. Trazione integrale dal riduttore sull'assale posteriore attraverso un albero articolato verso l'assale anteriore. Pedale freno inch.

2 rapporti:

«Velocità I»	0-7 km/h
«Velocità II»	0-20 km/h

4 rapporti (versione marcia veloce optional):

«Velocità I»	0-6 / 0-18 km/h
«Velocità II»	0-14 / 0-36 km/h

## ASSALI

Assale anteriore: assale a planetari rigido, con freno centrale a dischi integrato. Differenziale autobloccante 45%.

Assale posteriore: assale a planetari oscillante con riduttore integrato, ammortizzato con tamponi di gomma. Differenziale autobloccante 45%.

Angolo di oscillazione	±10°
------------------------	------

## PNEUMATICI

Dimensioni standard	405/70 R 18 SPT 9 Dunlop
---------------------	--------------------------

## FRENI

Freno di servizio:	freno centrale a dischi ad azionamento idraulico, agendo attraverso la trazione integrale su tutte e 4 le ruote.
Freno ausiliario:	idrostatico attraverso il circuito chiuso della trazione.
Freno di stazionamento:	freno a dischi ad azionamento meccanico sull'assale anteriore.

## STERZO

Sterzo articolato, 1 cilindro di sterzo con smorzamento di fine corsa sui due lati, completamente idraulico attraverso valvola prioritaria load sensing, rapidi e facili movimenti di sterzo anche con motore al minimo.

Angolo totale di sterzo	80°
-------------------------	-----

## CAPACITÀ

Serbatoio diesel	75 l
Sistema idraulico (serbatoio incl.)	55 l

## DATI OPERATIVI, EQUIPAGGIAMENTO STANDARD

Peso di esercizio (ISO 6016)	4900 kg
Carico di ribaltamento in linea dritta (ISO 14397-1)	3720 kg
Carico di ribaltamento in linea sterzata (ISO 14397-1)	3280 kg
Lunghezza complessiva, benna al suolo	5060 mm
Larghezza complessiva	1850 mm
Raggio di sterzata, dal bordo esterno della benna standard	4160 mm
Passo	2100 mm
Altezza cabina	2640 mm



## IDRAULICA

Portata della pompa	64 l/min
Pressione di esercizio	250 bar

Dispositivo di comando: valvola idraulica proporzionale a 3 circuiti di comando e cambio traslazione rapida per lo svuotamento. Tutti i movimenti possono essere effettuati simultaneamente e indipendentemente. Leva unica a comando incrociato (manico multifunzione) per cilindri di sollevamento e ribaltamento, con interruttore circuito di comando supplementare e selettore della direzione di marcia integrato. Posizione flottante nel circuito di comando «abbassamento», a comando elettroidraulico. Circuito di comando supplementare compl. di innesti a spina e funzionamento continuo, di serie.

## GRUPPO CARICATORE

Gruppo caricatore a cinematica parallela ed attacco rapido meccanico integrato (o idraulico - optional -).	
Benna caricatrice (ISO 7546)	0,80 m <sup>3</sup>
Forza di sollevamento a terra (ISO 14397-2)	48000 N
Forza di strappo (ISO 14397-2)	45000 N

## ELEVATORE A FORCHE

Carico utile (a tutta altezza ed a tutto sterzo)	2050 (2250*) kg
Carico utile (pos. di trasporto), ca. 300 mm da terra a tutto sterzo	2500* kg
Larghezza portaforche	1240 mm
Lunghezza forche (100x45 mm)	1100 mm
Coefficiente di sicurezza	1,25

Carico utile calcolato su terreno piano = 80 % del carico di ribaltamento macchina sterzata

## CABINA

In acciaio, panoramica, montata su sospensioni elastiche, omologata ROPS (EN ISO 3471 ROPS) e FOPS\*\* (EN ISO 3449 FOPS).

Con due portiere, tergicristalli (ad intermittenza) e lavavetri elettrici anteriori e posteriori, vetratura panoramica di sicurezza colorata, finestrino scorrevole a sinistra.

Sedile MSG85 (versione di base) ammortizzato idraulicamente, regolabile secondo il peso e con cintura di sicurezza addominale sec. ISO 7096 e ISO 6683.

Predisposizione montaggio climatizzatore e radio.

Volante regolabile in inclinazione e altezza.

2 fari di lavoro anteriori.

Il livello di potenza sonora è conforme alle direttive CE.

\* con contrappesi sull'assale posteriore

\*\* FOPS solo con griglia di protezione per il tetto (optional)

## DIMENSIONI: BENNA CARICATRICE

Capienza sec. ISO 7546: 0,80 m<sup>3</sup>  
Densità apparente max.: 1,8 t/m<sup>3</sup>

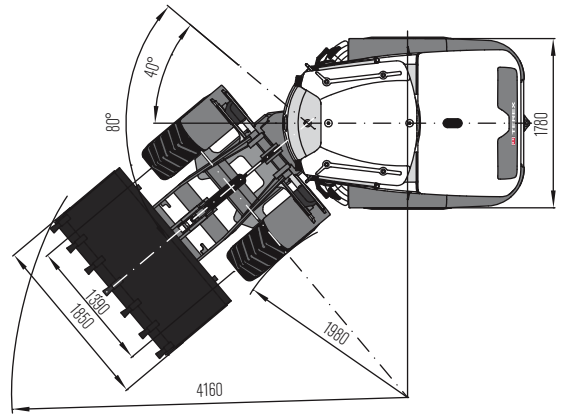
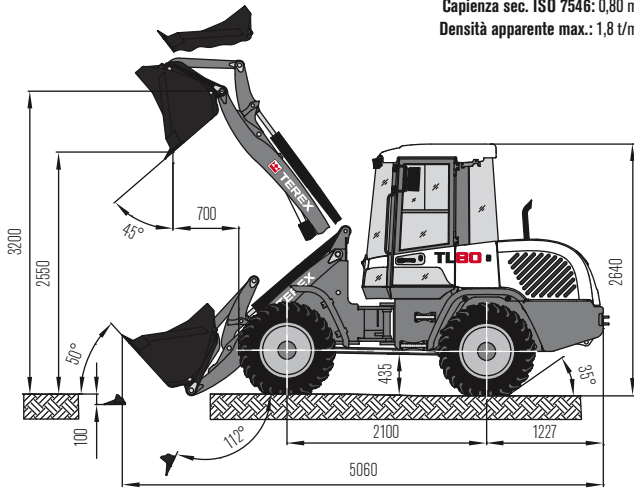

## VISTA FRONTALE

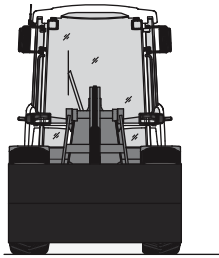

## VERSIONE TETTUCCIO

Capienza sec. ISO 7546: 0,80 m<sup>3</sup>  
Densità apparente max.: 1,8 t/m<sup>3</sup>  
Pneumatici: 15,5/55 R 18 MPT

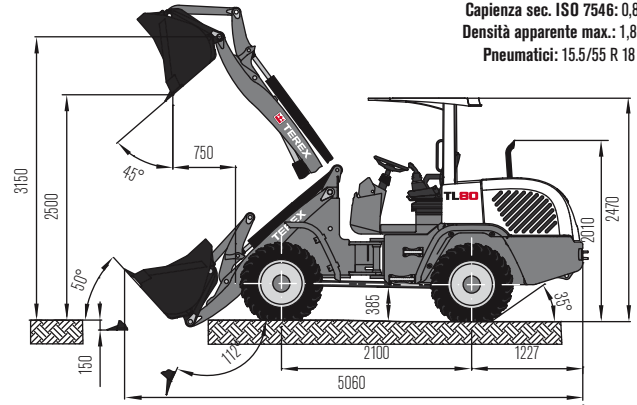

## ELEVATORE A FORCHE

Carico utile, corsa totale: 2050 (2250\*) kg  
Carico utile, pos. di trasporto: 2500 kg  
\*con contrappesi sull'assale posteriore

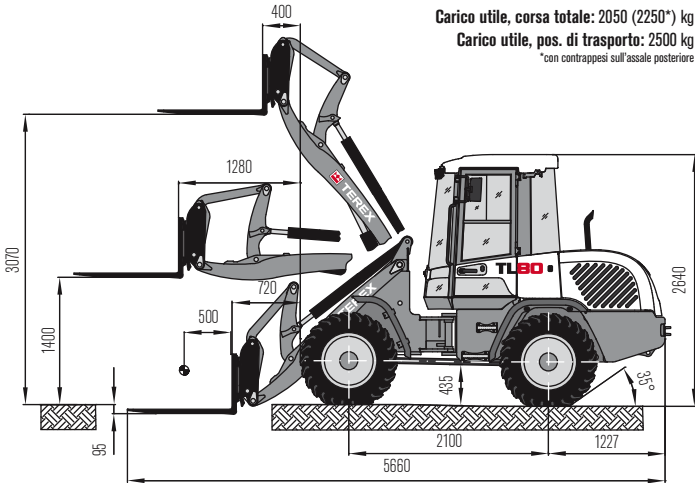

## BENNA UNI

Capienza sec. ISO 7546: 0,75 m<sup>3</sup>  
Densità apparente max.: 1,6 t/m<sup>3</sup>

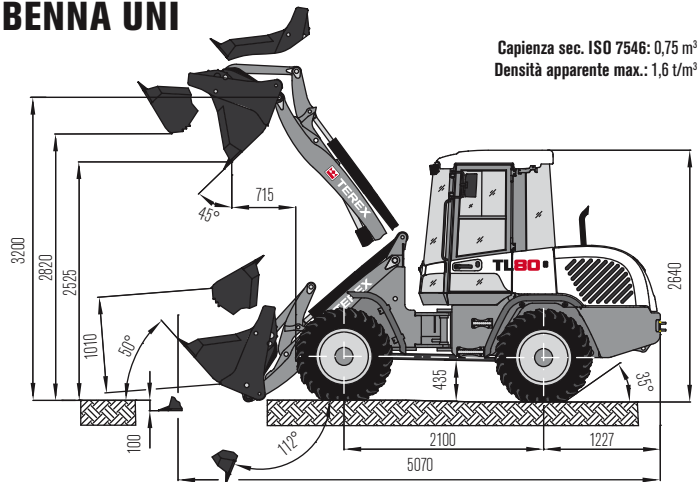

## TIPO BENNA

- Benna caricatrice, AR, denti ripper
- Benna caricatrice, AR, vomere avvitabile
- Benna per terra, AR, denti ripper
- Benna per terra, AR, vomere avvitabile
- Benna per materiali leggeri, vomere avvitabile
- Benna per materiali leggeri, vomere avvitabile
- Benna UNI, AR
- Benna a scarico laterale, AR, senza denti
- Benna a scarico dall'alto, AR, senza denti
- Benna per pietrame, AR

### Capienza

0,80 m<sup>3</sup>  
0,80 m<sup>3</sup>  
0,90 m<sup>3</sup>  
0,90 m<sup>3</sup>  
1,00 m<sup>3</sup>  
1,20 m<sup>3</sup>  
0,75 m<sup>3</sup>  
0,70 m<sup>3</sup>  
0,70 m<sup>3</sup>  
0,70 m<sup>3</sup>

### Densità apparente

1,8 t/m<sup>3</sup>  
1,8 t/m<sup>3</sup>  
1,6 t/m<sup>3</sup>  
1,6 t/m<sup>3</sup>  
1,2 t/m<sup>3</sup>  
0,8 t/m<sup>3</sup>  
1,6 t/m<sup>3</sup>  
1,8 t/m<sup>3</sup>  
1,2 t/m<sup>3</sup>  
1,8 t/m<sup>3</sup>

### Larghezza

1850 mm  
1850 mm  
1850 mm  
1850 mm  
1850 mm  
1950 mm  
1850 mm  
1850 mm  
1850 mm  
1850 mm

### Altezza di scarico

2550 mm  
2510 mm  
2485 mm  
2445 mm  
2435 mm  
2395 mm  
2525 mm  
2450 mm  
3540 mm  
2530 mm

## ESEMPI DENSITÀ APPARENTE

Granito, basalto, sabbia (umida), ghiaia (umida), ardesia:

1,8 - 2,2 t/m<sup>3</sup>

Arrenaria, gesso, pietra calcarea, terra (umida), sabbia (asciutta), ghiaia (asciutta):

1,5 - 1,8 t/m<sup>3</sup>

Terriccio, argilla, carbone fossile:

1,1 - 1,6 t/m<sup>3</sup>

Truciol di legno (asciutto), composto, coke:

0,2 - 1,0 t/m<sup>3</sup>

## EQUIPAGGIAMENTO OPTIONAL

### PNEUMATICI

405/70 R 18 EM 01 Mitas
340/80 R 20 XMCL Michelin
335/80 R 20 MPT E-70 Conti
400/70 R 20 IT520 Goodyear
405/70 R 20 PG75RCL Dunlop
500/45-20 J331 pneumatici larghi
Pneumatici speciali a richiesta

### ATTREZZATURE FRONTALI

Benna caricatrice*	0,80 m <sup>3</sup>
Benna per terra*	0,90 m <sup>3</sup>
Benna per materiali leggeri*	1,00 m <sup>3</sup>
Benna per materiali leggeri*	1,20 m <sup>3</sup>
Benna a scarico laterale*	0,70 m <sup>3</sup>
Benna a scarico dall'alto*	0,70 m <sup>3</sup>
Benna UNI*	0,75 m <sup>3</sup>
Benna per pietrame	0,75 m <sup>3</sup>
Benna caricatrice con 4 dispositivi di chiusura	0,70 m <sup>3</sup>
Scarificatore, 4 denti	
Elevatore a forche: Portaforche largo 1240 mm	
Forche, lunghe 1100 mm, larghe 100 mm, alte 45 mm	
Forche, lunghe 1100 mm, larghe 100 mm, alte 45 mm (ribaltabili)	
Forche, lunghe 1500 mm, larghe 100 mm, alte 45 mm	
Gancio di carico, applicabile sui denti delle forche	
Gancio di carico, in attacco rapido	
Braccio gru rigido	
Braccio gru telescopico (azionamento manuale)	
Spazzatrice, lama sgombraneve	

\*optional con vomere avvitabile

### POSTO DI GUIDA

Sedile MSG 95 (Premium) con sospensione pneumatica, supporto lombare ortopedico, schienale alto, braccioli regolabili, poggiatesta, riscaldamento sedile e schienale

### MOTORE DIESEL

Depuratore dei gas di scarico diesel	Marmitta catalitica
--------------------------------------	---------------------

### IDRAULICA

Ritorno senza pressione	4° circuito di comando, idraulico proporzionale
Collegamento per martello idraulico a mano	4° circuito di comando, elettrico «nero/bianco»
Idraulica «high flow», 120 l/min, 175 bar	

### CABINA

FOPS - griglia finestrino tetto	Ventilazione pressurizzata della cabina
Portiera destra con finestrino scorrevole	Riscaldamento indipendente a gasolio con timer
Faro di lavoro posteriore	Climatizzatore
Girofaro giallo	

### ALTRI EQUIPAGGIAMENTI

Variante a motore veloce (con kit ammissione) 36 km/h	Antifurto, immobilizzatore
Riempimento con olio idraulico biodegradabile / B10-E-HYD-HEES	Dispositivi speciali per marcia lenta a richiesta a base di estere
Pompa elettrica di rifornimento carburante	Contrappesi sull'assale posteriore
Valvole di arresto automatiche a servocomando per cilindri di sollevamento e ribaltamento	Innesti a spina a chiusura rapida (flat face) per 3° circuito di comando sul montante
Segnalatore di retromarcia (back-up alarm)	LSD - sistema di smorzamento delle oscillazioni provocate dal carico
Impianto di lubrificazione centralizzata	Sezionatore batteria
Acceleratore a mano, trazione disinserita	Spegnimento automatico motore
Altri equipaggiamenti optional a richiesta	

## [www.terexconstruction.com](http://www.terexconstruction.com)

Applicabile dal: 1° agosto 2010. Ci si riserva il diritto di apportare modifiche alle descrizioni prodotto e ai prezzi indicati senza preavviso. Le fotografie e/o i grafici contenuti nel presente documento sono presentati a meri fini illustrativi. Per le istruzioni sull'uso conforme di questo equipaggiamento, vedere il relativo manuale operativo. L'inosservanza del manuale operativo durante l'uso dei nostri prodotti o altra negligenza possono provocare gravi infortuni o la morte. Per i nostri prodotti vale esclusivamente la garanzia standard pertinente comunicata per iscritto. Terex non adempie a nessun altro tipo di garanzia né espressamente né tacitamente. Le designazioni dei prodotti e servizi descritti sono eventualmente marche, marchi di servizi o denominazioni commerciali di Terex Corporation e/o delle sue filiali negli Stati Uniti d'America e in diversi altri Paesi. Tutti i diritti riservati. «Terex» è un marchio registrato di Terex Corporation negli Stati Uniti d'America e in diversi altri paesi. Copyright © 2012 Terex Corporation (R1\_101212) N. di ordinazione: TEREX567IT

Terex Deutschland GmbH  
Geschäftsbereich Compact  
Kraftwerkstr. 4, D-74564 Crailsheim  
Tel: +49 (0)7951 / 9357-0 Fax: +49 (0)7951 / 9357-671  
construction@terex.com www.terex.com



# TEREX®

## WORKS FOR YOU.™