

PALA GOMMATA VOLVO

L350F



VOLVO: UN PARTNER SU CUI CONTARE

La L350F è una pala gommata che non scende mai a compromessi. Si tratta di un insieme dove macchina, sistema di sollevamento e attrezzature costituiscono un'unità dinamica, una solida combinazione di potenza e intelligenza. Una macchina veloce, morbida e stabile, in grado di sollevare carichi leggeri e pesanti. Una pala duratura in grado di gestire i lavori più esigenti. Sempre, giorno e notte.

Aumentate la vostra produttività

Più grande è la macchina, maggiori saranno le aspettative in fatto di affidabilità. Infatti una grande pala come la L350F è come una fabbrica su ruote e richiede un approccio di tipo commerciale dove i ricavi siano decisamente superiori ai costi. Alla luce di questo sarete lieti di sapere che nella maggior parte delle applicazioni la L350F consuma di meno rispetto alle altre macchine della sua categoria. Aggiungetevi l'affidabilità e il risultato è un'incredibile economia e produttività. Nell'insieme una redditività decisamente superiore.

Una società globale con presenza locale

Acquistando una Volvo L350F, non avrete solo una delle pale gommate più affidabili sul mercato. Con il nostro dealer globale e la rete di assistenza avrete anche Volvo Construction Equipment quale partner affidabile e impegnato. Ovunque voi siate avrete rapido accesso al nostro personale di assistenza ben addestrato e ai giusti pezzi di ricambio. In poche parole, tutti i prodotti, manutenzione e le informazioni di cui avete bisogno per ottimizzare la redditività e la produttività della vostra macchina.

Specifiche	L350F
Motore:	Volvo D16E LA E3
Potenza max a	28,3-30,0 giri/sec (1700-1800 giri/min)
SAE J1995 lorda	397 kW (540 metric hp)
ISO 9249, SAE J1349 netta	394 kW (535 metric hp)
Forza di strappo	472,8 kN*
Carico di ribaltamento statico alla massima sterzata:	34 290 kg*
Benne:	6,2-12,7 m ³
Pinze per tronchi	5,5-6,3 m ²
Peso operativo:	50,0-56,0 t
Pneumatici:	35/65 R33 875/65 R33

* Benna: 6,9 m³ bordo dritto con denti e segmenti.
Pneumatici: 875/65 R33, Braccio standard.





LA FORZA CHE OTTIMIZZA IL VOSTRO GUADAGNO

La Volvo L350F vi consente di movimentare più tonnellate all'ora... Il potente motore abbinato alla trasmissione totalmente automatica fornisce una risposta immediata anche a più bassi giri motore e il treno di potenza Volvo garantisce la massima potenza dove e quando necessario. Ciò si traduce nella massima produttività e nel minor costo possibile per tonnellata.

Massima potenza anche al minimo

Grazie ai motori Volvo di nuova generazione, le pale gommate sono diventate più potenti e facili da usare. La L350F risponde immediatamente grazie al motore da 540 hp, a basse emissioni, controllato elettronicamente e che rilascia la massima potenza anche a bassi giri.

Sempre la marcia giusta

La trasmissione a planetari di Volvo consente cambi morbidi con il blocco automatico in terza e quarta. L'operatore non deve fare altro che selezionare avanti o indietro e il cambio automatico Automatic Power Shift (APS) selezionerà automaticamente la giusta marcia per adattarsi ai giri motore e alla velocità al suolo.



Il treno di potenza Volvo garantisce la massima affidabilità

I componenti del treno di potenza Volvo sono costruiti per abbinarsi tra di loro per la massima affidabilità. Sulla L350F l'assale posteriore è montato su un telaio con assali che non necessitano di manutenzione in modo che l'operatore non debba preoccuparsi della lubrificazione evitando i fermi macchina.

Freni morbidi e potenti

La Volvo L350F è attrezzata con freni a bagno d'olio, ad azionamento idraulico. L'impianto è robusto e delicato e garantisce lunghi intervalli di manutenzione.

Motore Volvo D16E V-ACT

Il motore Volvo vanta l'Advanced Combustion Technology, V-ACT, una soluzione per la regolazione delle emissioni basata su una tecnologia semplice e testata.

Il motore D16E sovralimentato, del tipo aria-aria presenta sia l'iniezione del carburante controllata elettronicamente che la ventola di raffreddamento a velocità idrostatica variabile, albero a camme superiori e quattro valvole per cilindro.

Trasmissione Volvo HTE 400 Heavy-Duty

La trasmissione a planetari di Volvo consente cambi morbidi con il blocco automatico in terza e quarta, con conseguente risparmio carburante e riduzione dei costi.

Il selettore automatico con APS di quarta generazione consente all'operatore di scegliere tra quattro diversi programmi di cambio marcia, consentendo risparmio di carburante e maggiore produttività.

Il Power Shift totalmente automatico consente di scalare automaticamente in prima.

Assali Volvo AHW 90 Heavy-Duty

Freni a disco a bagno d'olio montati fuoribordo e riduzioni dei mozzi a planetari migliorano la stabilità laterale, ottimizzano il raffreddamento ad olio e semplificano la manutenzione.

Le giunture montate sul perno d'articolazione dell'assale posteriore costantemente lubrificato, non necessitano di ingrassaggio.

Freni Volvo

Per aumentare la sicurezza sul cantiere i freni di servizio a doppio circuito totalmente automatico possono automaticamente applicare il freno di stazionamento a motore spento o quando la pressione dei freni è troppo bassa.

Impianto idraulico a doppio circuito per maggiore sicurezza.

Assali raffreddati a circolazione d'olio con filtri garantiscono un'ottima frenata e lunghi intervalli di manutenzione.



POTENZA E PRECISIONE

Grazie al sistema del braccio di sollevamento, all'impianto idraulico load-sensing, allo sterzo facile da usare e all'elevata stabilità, la L350F consente all'operatore un ottimo equilibrio di potenza e precisione. L'impianto idraulico load-sensing assicura che l'olio idraulico venga pompato nell'impianto solo quando e dove necessario, garantendo maggiore efficienza e minore consumo di carburante.

Nessuna perdita di potenza durante il ciclo di carico

L'impianto di sollevamento a bilanciere garantisce elevata coppia di strappo a livello del suolo, consentendo all'operatore di movimentare metalli pesanti senza perdita di potenza in ogni fase del ciclo di carico. E' questa una delle ragioni per cui la L350F è una macchina produttiva incredibilmente efficiente.

Potente e intelligente

La L350F monta un intelligente impianto idraulico load-sensing. Due pompe a pistoni variabili forniscono l'esatto flusso e la pressione necessari in qualsiasi momento, distribuendo la potenza ove e quando necessario. Quando non occorre nessun flusso nell'impianto idraulico tutta la forza motore viene dirottata al treno di potenza,

consentendo operazioni più morbide, minore consumo di carburante e un più preciso controllo della macchina e del carico, garantendo la massima potenza indipendentemente dai giri motore.

Sterzo di precisione per la massima facilità di manovra

Lo sterzo funziona in modo lineare anche a basso regime. L'impianto di sterzo idrostatico sensibile al carico viene attivato soltanto quando si gira il volante, traducendosi in un impianto altamente efficiente senza spreco di carburante o di potenza.

Lo sterzo elettroidraulico con Comfort Drive Control (CDC) è veloce, preciso e stabile a qualsiasi regime. Inoltre, il CDC è dotato di un fine corsa smorzatore di vibrazioni che consente una sterzata morbida ad ampio raggio evitando i colpi al telaio che possono registrarsi durante le sterzate rapide.



Impianto del bilanciere di sollevamento Volvo

Il consolidato impianto del bilanciere di sollevamento Volvo garantisce un'ottima forza di strappo.

Il migliorato bilanciere di sollevamento consente un'ottima visibilità degli attacchi.

Le guarnizioni a doppio perno riducono l'usura per una maggiore durata e lunghi intervalli di manutenzione.

Impianto idraulico load-Sensing di Volvo

L'impianto elettro idraulico load-sensing comprende pompe a pistoni a portata variabile per fornire flusso e pressione distribuendo potenza dove e quando necessario, aumentando l'efficienza dei consumi.

Il Boom Suspension System (BSS)* di Volvo presenta due modi operativi ed è progettato con accumulatori di colpi heavy-duty che consentono cicli di lavoro più comodi e veloci, facilitando la produttività fino al 20 per cento.

Sterzo Volvo

Sterzo con volante:

- Lo sterzo sensibile al carico consuma energia solo quando viene azionato, contribuendo così al risparmio di carburante.
- Un sistema accumulatore aumenta il comfort dell'operatore e la produttività.

Sterzo con CDC:

- Riduce in modo significativo i movimenti ripetitivi del volante integrando i comandi a portata di mano nel bracciolo sinistro, riducendo la fatica dell'operatore a vantaggio di comfort e produttività.
- Lo sterzo dipendente dalla velocità fornisce precisione in qualsiasi applicazione.
 - Un sistema accumulatore aumenta il comfort dell'operatore e la produttività.
 - Il fine corsa smorzatore di vibrazioni assicura maggiori comfort, produttività e affidabilità dei componenti.

Telai Volvo

Il telaio di prima classe di Volvo resiste agli stress elevati consentendo un'ottima stabilità operativa, minori vibrazioni e bassi livelli sonori.

* Attrezzatura optional



RESISTENZA PROLUNGATA, ANNO DOPO ANNO

Quando si tratta di grosse pale, la disponibilità è tutto. Se la macchina si ferma, si ferma anche il lavoro. Per questo la L350F è stata progettata, fin nei minimi dettagli, per lavorare senza fermi macchina, indipendentemente da quanto venga sfruttata. Per noi è normale e ovvio proteggere tutti i componenti vitali e costosi per evitare costosi fermi macchina e riparazioni. Costruita per funzionare!

Volvo - un concetto di qualità in sé

Prima che una generazione di macchine sia lanciata sul mercato, ciascun componente fondamentale e ciascun sistema di nuova progettazione sono stati individualmente sottoposti a test di resistenza e di affaticamento su "test-rig". Solo dopo aver superato questa fase essi sono pronti per affrontare l'ambiente di prova più severo al mondo la realtà del Cliente facendo migliaia di ore sul campo con le nostre macchine prototipo e di preserie. I Clienti che utilizzano le macchine dei test ci forniscono i loro feedback e commenti su ogni singolo dettaglio direttamente al reparto di ingegneria della Volvo. Il rigorosissimo sistema di test Volvo Reliability Growth significa più ore di test, più dati rilevati e più prevedibilità nell'assicurazione della qualità. Volvo è un concetto di qualità in sé. Ci poniamo obiettivi sempre più ambiziosi.

Elevato valore dell'usato e lunghi intervalli di manutenzione

La Volvo L350F non è solo una delle pale più produttive sul mercato, ma è anche tra quelle con il miglior rapporto qualità-prezzo. Vi sono varie ragioni per poterlo affermare: la rinomata affidabilità Volvo, i nostri ottimi pacchetti di finanziamento, i bassi consumi di carburante, l'elevato valore dell'usato e le minime esigenze di assistenza. Tutto ciò ne fa la macchina più produttiva e affidabile del settore. Turno dopo turno, anno dopo anno.

Quattro livelli di supporto, un livello di attenzione

La vostra macchina deve essere remunerativa, non solo oggi, ma anche in futuro. In Volvo abbiamo una vasta serie di strumenti, programmi e contratti di assistenza per garantirvi che Volvo vi fornirà l'utilizzo e la redditività ottimale per lungo tempo. Il sistema migliore per ottenere il massimo dalla vostra Volvo è di investire in un Contratto di Supporto al Cliente. Dal momento che attività diverse hanno esigenze diverse vi abbiamo facilitato la possibilità di scegliere il Contratto di Supporto al Cliente ideale per la vostra attività creando quattro pacchetti di contratto, da quello per le normali ispezioni della macchina fino ad un programma completo di riparazione e manutenzione che elimini l'esigenza di un'officina sul cantiere.



L'aria dai componenti principali viene filtrata tramite filtri di facile sostituzione, proteggendo trasmissione, assali, sebatoio e serbatoio idraulico dalle polveri inquinanti.

Il prefiltro a bagno d'olio* di Volvo, abbinato al filtro dell'aria standard è molto più efficiente in condizioni di lavoro polverose e sporche.

Tutti i cavi elettrici sono al sicuro da acqua, sporco e usura, protetti da robuste guaine collegate a connettori incapsulati in gomma e calotte terminali. Tutti i componenti principali sono ben protetti all'interno della cabina.

Il rigorosissimo sistema di test Volvo Reliability Growth (RG) testa l'alta qualità per migliaia d'ore.

Il perno di articolazione dell'assale posteriore progettato e costruito da Volvo non necessita di manutenzione e lubrificazione per sempre.

Un freno con spia a due livelli per la temperatura dell'olio dell'assale superiore consente un'efficiente protezione dei componenti e intervalli di manutenzione più lunghi.

*Attrezzatura optional



PROTEZIONE PER POTERSI CONCENTRARE SUL LAVORO

Dal 1954 Volvo progetta pale gommate. Fin dall'inizio abbiamo messo la sicurezza al primo posto utilizzando tutta l'esperienza e la conoscenza accumulata in questi anni per rendere la L350F il più sicura possibile. Ma mai a discapito del comfort, del piacere di lavorare e della potenza. Al contrario. Sappiamo che sicurezza e produttività in parte sono il risultato di un operatore soddisfatto, uomo e macchina in perfetta armonia.

Abbondante spazio

Nell'ultima cabina di Volvo vi sentirete veramente i benvenuti. Essa è più ampia e più profonda di quelle precedenti, con un sacco di spazio per stendere le gambe e per custodire scatole, stivali e bibite. Il comodo sedile si adatta alle dimensioni di tutti gli operatori. Il parabrezza ampio e pulito fornisce un'ottima visibilità in tutte le direzioni, anche sopra, facilitando il carico anche con il Braccio Lungo*. Per facilitare le comunicazioni con le altre persone in cantiere, vi sono finestrini scorrevoli su entrambi i lati**. Tutti gli strumenti sono di facile lettura e sul lato destro tutti i tasti sono facilmente accessibili su una colonna in robusto alluminio.

Un clima sempre piacevole

L'esclusivo filtro dell'aria a due stadi, brevettato da Volvo ricicla fino al 90 per cento dell'aria e solo il 10 per cento arriva dall'esterno. In cabina l'aria è ripulita al 98 per cento. L'Automatic Climate Control (ACC) è standard e garantisce sempre un clima piacevole in cabina, indipendentemente dal tempo e dalla temperatura. E se l'operatore ha bisogno di una pausa, il riscaldamento può essere lasciato acceso anche a motore spento*, con conseguente risparmio di carburante e nel rispetto per l'ambiente.



Cabina Volvo Care Cab

L'ambiente per l'operatore di prima categoria Volvo presenta un interno più grande e spazioso, grandi compartimenti per la custodia, pulsanti posizionati sui montanti anteriori della cabina e ritorno automatico regolabile per il piano benna e per il punto di scavo. Pulsanti in cabina per la regolazione del ritorno automatico al piano benna, del fine corsa braccio e del ritorno automatico al punto di scavo.

Dal sedile dell'operatore, il bracciolo e la colonna sterzo totalmente regolabili, al parabrezza, pavimento e tettuccio i lunghi turni non sono mai stati così confortevoli e grazie ai nuovi supporti cabina viscosi i rumori e le vibrazioni indesiderati risultano ulteriormente attenuati.

La cabina Volvo Care Cab pressurizza e filtra due volte tutta l'aria in entrata consentendo un interno pulito e salutare e un operatore felice. Il controllo automatico della temperatura garantisce temperature costanti durante l'intero turno di lavoro.

La visibilità senza ostacoli a 360° caratterizza la cabina Volvo Care Cab: ampio parabrezza laminato, ampi finestrini, stretti montanti ROPS con un telaio leggermente rinforzato e visibilità ottimale su tutte le attrezzature per consentire una migliore produttività. Lavoro notturno semplificato grazie alle potenti luci alogene anteriori e posteriori che garantiscono all'operatore la giusta copertura.

*Attrezzatura optional

** Finestrino scorrevole sulla portiera laterale, optional





INTELLIGENZA IN TEMPO REALE, A SUPPORTO DI UNA DISPONIBILITÀ 24/7

Poche macchine si trovano a dover affrontare ambienti duri e difficili come le pale gommate più grandi. Per poter ridurre al minimo i fermi macchina Volvo fornisce garanzie e sistemi di assistenza ad hoc per la vostra macchina e adatti alle condizioni operative più difficili e immaginabili, riducendo così i fermi macchina e ottimizzandone la disponibilità.

Facilità di assistenza significa più tempo per lavorare

Volvo vi assiste nella manutenzione giornaliera fornendo controlli elettronici rapidi e semplici dei livelli di olio e fluidi. Tutti i filtri e i punti di manutenzione sono facilmente accessibili. Tutti gli sportelli sono ampi e facili da aprire. I giunti idraulici e i connettori a rilascio rapido sono comodamente riuniti per un'ispezione facile e veloce.

Il CareTrack*: sul campo e in totale controllo

Grazie al CareTrack installato sulla vostra L350F potrete concentrarvi sul vostro lavoro principale, mentre il vostro concessionario Volvo si prende cura della vostra macchina. Il CareTrack vi consente di monitorare da lontano le prestazioni e l'economia del carburante della macchina, turno dopo turno. Il sistema consente

anche al vostro concessionario Volvo di monitorare le condizioni della macchina, verificando i problemi anche a centinaia di chilometri di distanza. I meccanici dell'assistenza possono inviare promemoria di manutenzione, analizzare i codici errore**, e iniziare a risolvere i problemi prima di effettuare la visita di manutenzione. Utilizzando il CareTrack e le funzioni di rilevamento Geo è facile localizzare la macchina ed evitarne l'uso non autorizzato. Tutto ciò unitamente ad una maggiore tranquillità mentale.

Affidatevi al Contronic

L'attività e le prestazioni della L350F sono regolate da un network elettronico costruito in casa, altamente affidabile, il Contronic di Volvo. Esso lavora su tre livelli. Il sistema tiene d'occhio le funzioni della macchina in tempo reale e un tecnico dell'assistenza può connettere il proprio strumento di assistenza Contronic al sistema e individuare il problema direttamente sul cantiere. Tutti i dati operativi vengono registrati e possono essere utilizzati per analizzare le prestazioni della macchina e tracciarne la storia dall'intervento più recente.

Le funzioni della macchina possono essere ottimizzate in base alle variazioni delle condizioni operative tramite il display del Contronic e adattate in base alle nuove condizioni.

Sistema di monitoraggio elettronico Contronic

Impianto di monitoraggio elettronico computerizzato affidabile e facile da usare. Coordinamento di affidabili computer macchina e motore per le migliori prestazioni e sicurezza.

Display per informazioni su tre fronti: dati operativi correnti, test di allarme e messaggi di errore.

Disponibile in 24 lingue, monitorizza consumo di carburante, cicli di lavoro e intervalli di manutenzione.

Il sistema presenta delle funzioni di sicurezza insite in grado di limitare automaticamente la coppia e la potenza erogata da motore in caso di gravi errori, in modo da proteggere motore e trasmissione e quindi ridurre il rischio di danni conseguenti.

Manutenzione e disponibilità macchina

Il monitoraggio elettronico dei livelli dei fluidi semplifica e riduce il tempo necessario per i controlli quotidiani, a vantaggio dell'affidabilità.

Lunghi intervalli di lubrificazione che si traducono in maggiore tempo per il lavoro produttivo.

Sportelli e punti di manutenzione facilmente accessibili per facilitare il servizio.

Piattaforme di servizio antisdrucchiolo, ampie scalette di accesso cabina angolari e corrimano comodamente posizionati per consentire movimenti sicuri intorno alla macchina.

CareTrack* advanced telematics

Posizionamento GPS, mappatura, funzioni di rilevamento Geo- & Time monitorizzano la vostra flotta di macchine.

Trasferimento GPRS e/o Satellitare di dati operativi, codici errore**, dati complessivi sulla macchina**.

Promemoria di manutenzione e allarmi, compreso l'invio di messaggi e-mail e di testo.

*Attrezzatura optional

** Disponibile solo con il CareTrack Advanced





UNA MACCHINA SU CUI POTER SEMPRE CONTARE

Accesso e funzionalità

- Sportelli e punti di servizio facilmente accessibili
- Punti di lubrificazione centralizzati e a livello del suolo e connessioni riunite per il controllo della pressione
- Giunti degli assali posteriori esenti da lubrificazione
- Piattaforme di servizio antisdrucchiolo, corrimano, scalette di accesso cabine ampie e angolari per maggiore sicurezza
- Lunghi intervalli di lubrificazione per maggiore disponibilità per il lavoro produttivo

Braccio di sollevamento Volvo

- Il braccio di sollevamento fornisce superiore forza di strappo durante l'intero ciclo di sollevamento
- Maggiore altezza di carico per una migliore efficienza
- Visibilità delle attrezzature ottimizzata e grandi angoli di transazione
- Doppie guarnizioni sui perni per evitarne la contaminazione

L'impegno nei confronti dei valori chiave di Volvo: Qualità, Sicurezza e Rispetto per l'Ambiente

- Il sistema Roll Over Protection System (ROPS) garantisce operazioni sicure
- Valvole di non ritorno per evitare perdite idrauliche e dal serbatoio in caso di ribaltamento
- Filtri di sfiatamento di elevata qualità su tutti i principali componenti
- Olio idraulico biodegradabile, optional, per lavorare nel rispetto dell'ambiente
- Tutte le pale gommate Volvo sono riciclabili per oltre il 95%
- Tutti i cavi elettrici sono protetti da guaine di elevata qualità con connettori incapsulati

Cabina Volvo Care Cab di prima classe

- Interno cabina più ampio e spazioso con grandi scomparti di alloggiamento
- La cabina Care Cab monta il miglior impianto di filtraggio cabina presente sul mercato
- Tasti montati sul pilastro anteriore e benna e arresto braccio regolabile dalla cabina
- Sedile operatore, bracciolo, leva portante e colonna sterzo totalmente regolabili
- Migliorata visibilità a 360° comprende l'ampio parabrezza laminato e superfici vetrate dal pavimento al tettuccio
- Il damping viscoso consente di eliminare rumori e vibrazioni indesiderati



Impianti idraulici Load-Sensing Volvo

- Impianti elettroidraulici, load-sensing forniscono esatti fluido e pressione dove e quando necessario
- Cicli più rapidi e maggiore forza di sollevamento
- Il CDC dipendente dalla velocità assicura una precisione elevata in qualsiasi applicazione.
- Il CCD con fine corsa smorzatore di vibrazioni assicura maggiori comfort, produttività e affidabilità dei componenti.

Sistema di Monitoraggio Contronic di Volvo

- Il network controlla attività e prestazioni in tempo reale
- Il sistema Contronic allerta l'operatore in tempo e ricerca il guasto per i tecnici dell'assistenza, e aiuta il proprietario della macchina ad adattare la pala gommata all'applicazione
- Controlli elettronici del livello di oli e fluidi rapido e semplice
- Il display mostra continui dati operativi, testi di allarme e messaggi di errore
- Monitorizza consumo di carburante, cicli di lavoro e intervalli di assistenza
- Disponibile in 24 lingue



Motore progettato e fabbricato da Volvo

- Motore Volvo V-ACT D16E sovralimentato, conforme alla norma Tier 3/Stage IIIA
- D16E fornisce Incredibile potenza e coppia abbinata ad un'ottima economia di carburante, elevata affidabilità e durata con bassi livelli di rumore ed emissioni allo scarico
- Controllo del motore con protezione per l'eccessiva velocità per le migliori prestazioni in tutte le condizioni operative
- Trazione idrostatica, ventola controllata elettronicamente che funziona solo quando necessario, consentendo risparmio di carburante

Trasmissione Volvo HTE 400 Heavy-Duty

- Automatic Power Shift con selettore automatico
- Il Power Shift totalmente automatico consente di scalare automaticamente in prima
- Trasmissione a planetari dal cambio morbido con blocco automatico in terza e quarta

Assali Volvo AHW 90 Heavy-Duty

- Freno di servizio a doppio circuito e applicazione freno di stazionamento automatico
- Freni a bagno d'olio montati esternamente e riduzioni a planetari
- Freni raffreddati per un'ulteriore ottimizzazione dell'utilizzo*
- Indicatori usura freni su ogni mozzo per semplificare il monitoraggio

Telai Volvo

- L'acciaio di elevata qualità consente resistenza allo stress e stabilità operativa
- Basse vibrazioni e livelli sonori incredibilmente bassi
- Giunti di articolazione ben organizzati per un gradevole aspetto e affidabilità
- Giunti superiore e inferiore progettati per resistere alle grandi fatiche

*Attrezzatura optional

CRESCITA IN ARMONIA CON L'AMBIENTE

I valori chiave di Volvo sono qualità, sicurezza e rispetto per l'ambiente. Consideriamo il nostro impegno nei confronti dell'ambiente come parte naturale della nostra attività, il cui obiettivo consiste nell'ottimizzare produttività ed efficienza con il minor impatto ambientale possibile. Con la L350F abbiamo una delle pale gommate più pulite e affidabili del mercato.

Potente, affidabile e ottimizzata dal punto di vista ambientale

Con la nuova generazione di motori diesel Volvo ha percorso un altro enorme passo avanti per ridurre le emissioni senza drastici cambiamenti a svantaggio della potenza del motore. Ciò è possibile grazie alla nuova tecnologia V-ACT (Volvo Advanced Combustion Technology). Il segreto del sistema consiste nell'avanzato metodo di iniezione di carburante, il migliorato controllo elettronico delle operazioni del motore e l'intelligente sistema di ricircolo dei gas di scarico. Questo nuovo motore ottimizza la L350F dal punto di vista ambientale senza incidere sul consumo di carburante.

Riciclabile per oltre il 95 per cento

Le pale gommate Volvo sono quasi totalmente riciclabili. Componenti quali motore, trasmissione e impianto idraulico vengono ricostruiti e riutilizzati nel nostro Parts Exchange Program. Per noi questo rappresenta una parte ovvia e naturale del nostro impegno.

Qualità

Tutti i componenti principali tra cui trasmissione, assali, serbatoio e serbatoio idraulico sono ben protetti dall'inquinamento con filtri di sfiatamento di elevata qualità, da sostituire ogni 2000 ore per garantire lunga vita alla macchina ed evitare di danneggiare l'olio.

Tutti i fili elettrici sono racchiusi in condotti di elevata qualità con connettori finali incapsulati in gomma per garantire protezione da acqua, polvere, vibrazioni e abrasione.

Sicurezza

Sistema frenante con circuito Idraulico sdoppiato.

Test elettronico di frenata nel Contronic.

Il freno di stazionamento si attiva automaticamente a motore spento.

Cabina Volvo Care Cab testata e approvata secondo le direttive previste da ROPS ISO 3471 e FOPS ISO 3449.

Segnali di allarme garantiscono informazioni chiare sotto forma di simboli e illustrazioni.

Ottimizzata visibilità a 360° garantisce l'effettivo controllo sull'intera area di lavoro.

Tutti i gradini e le piattaforme vengono trattati con superficie antiscivolo e corrimano ben posizionati.

Ambiente

Le pale gommate Volvo vengono fabbricate in stabilimenti con certificazione ambientale secondo la normativa ISO 140001.

Il motore Volvo D16E è conforme a tutte le normative vigenti in materia di emissioni, Stage IIIA e Tier 3.

L'Impianto Idraulico load-sensing favorisce bassi consumi di carburante.

L'olio idraulico biodegradabile, optional, consente attività nel rispetto dell'ambiente.

Tutte le pale gommate Volvo sono riciclabili per oltre il 95% con le parti in plastica marchiate secondo gli standard ISO per semplificare il riciclaggio.

Bassi livelli sonori interni ed esterni.



ACCESSORI ORIGINALI VOLVO PER UN ABBINAMENTO PERFETTO

Le pale gommate Volvo sono rinomate per la loro elevata qualità e gli accessori originali Volvo che presentano la stessa qualità. E' questo un requisito fondamentale per le nostre macchine per poter mantenere le promesse: la maggiore produttività possibile. Macchine e accessori costruiti per lavorare al meglio insieme.

Migliore capacità di penetrazione e lunga vita operativa

Gli accessori originali Volvo durano a lungo, fino a tre volte di più di quelli della concorrenza. Questa elevata qualità è dovuta in parte alla nostra lunga esperienza e in parte alla stretta collaborazione con alcuni dei migliori produttori mondiali di materiali. L'elevata qualità si riferisce anche ai pezzi di ricambio della benna. Il design e i materiali di cui si compongono consentono a sottolame, denti, e segmenti la migliore capacità di penetrazione, lunga vita operativa e tempi brevi per la sostituzione di pezzi di ricambio.



Benna da roccia con bordo a V con denti e segmenti



Benna da roccia a bordo diritto con denti e segmenti



Benna a ribaltamento laterale con lame imbullonate



Benna multiuso con lame imbullonate



Benna per materiali leggeri con lame imbullonate



Forca movimentazione blocchi

LE ATTREZZATURE OPTIONAL DI VOLVO MIGLIORANO IL VOSTRO RENDIMENTO



Selezione di attrezzature optional di Volvo

Braccio lungo

Il braccio lungo vi fornisce l'altezza di carico extra e lo sbraccio necessari per caricare dumper o tramogge alte. Lo sbraccio aggiuntivo offre anche maggiore protezione caricando la benna e tenendo la macchina ulteriormente lontana dal materiale.

Boom Suspension System (BSS)

Il BSS utilizza accumulatori gas/olio collegati ai cilindri di sollevamento per assorbire i colpi e spianare le strade accidentate per cicli di lavoro più rapidi, minori fuoriuscite e maggiore comfort dell'operatore.

3ª funzione idraulica

3ª funzione idraulica consentono l'uso di accessori idraulici.

Impianto di Lubrificazione Automatico

Il nostro Impianto di Lubrificazione Automatico montato in fabbrica si occupa dell'ingrassaggio mentre la macchina è in funzione. Ciò significa minori fermi macchina per la manutenzione programmata e più tempo per il lavoro produttivo.

Parafanghi

Parafanghi posteriori apribili per proteggere la macchina in ambienti estremi.

Telecamera posteriore

La telecamera posteriore riduce i punti morti migliorando la sicurezza sul cantiere durante la retromarcia, nonché il comfort dell'operatore.

Limited Slip

I differenziali limited slip Volvo forniscono trazione affidabile anche su terreni instabili riducendo l'usura dei pneumatici e semplificando il lavoro.

Pre filtro aria motore

Il prefiltro a bagno d'olio di Volvo è disponibile per una maggiore purificazione dell'aria di induzione del motore. Oltre alla maggiore capacità di pulizia questi prefiltri allungano gli intervalli di servizio, riducendo così i tempi di manutenzione.

Impianto telematico Care Track

Monitoraggio a distanza di posizione, utilizzo e prestazioni della macchina. Invio di codici errore, allarmi e promemoria per la manutenzione. Posizione sulla mappa oltre alle funzioni di rilevamento Geo & Time.

LA VOLVO L350F IN DETTAGLIO



Motore

Motore diesel: V-ACT Stage III A/Tier 3, da 16 litri, 6 cilindri in linea sovralimentato, con intercooler del tipo aria aria con doppi appoggi e Riciccolo Interno dei Gas di Scarico (I-EGR). Testa del cilindro monopezzo con quattro valvole per cilindro e un albero a camme. Il motore presenta canne cilindri, valvole guida e valvole sedili sostituibili. Unità iniettori controllata elettronicamente ad azionamento meccanico. L'accelerazione azionata elettronicamente dal pedale acceleratore. **Pulizia dell'aria:** ciclo a tre stadi: prefiltra, filtro primario e secondario. **Impianto di raffreddamento:** idrostatico, ventola di controllo elettronico e intercooler del tipo aria aria.

Motore	Volvo D16E LAE3
Potenza max. a	28,3-30,0 giri/sec (1700-1800 giri/min)
SAE J1995 lorda	397 kW (540 metric hp)
ISO 9249, SAE J1349 netta	394 kW (535 metric hp)
Coppia max. a	23,3 giri/sec (1400 giri/min)
SAE J1995 lorda	2550 Nm
ISO 9249, SAE J1349 netta	2532 Nm
Regime di economia fra	1000-1500 giri/min
Cilindrata	16,1 litri

Treno di potenza

Convertitore di coppia: 3 elementi, 1 stadio, convertitore di coppia a 1 fase con funzione di blocco e statore free wheel. **Trasmissione:** Trasmissione a cambio planetario con cambio totalmente modulato controllato elettronicamente delle 4 marce avanti e indietro. Sistema di cambio marcia Volvo Automatic Power Shift (APS) con cambio totalmente automatico 1-4 (blocco in 3-4) e selettore modi con programma di cambio in 4 marce diverse, compresa la modalità AUTO. **Assali:** alberi con assali totalmente fluttuanti con riduzione dei mozzi a planetari del tipo heavy. Assale anteriore fisso e assale posteriore oscillante. **Optional:** differenziali limited-slip sull'assale anteriore e posteriore.

Cambio	Volvo HTE 400
Rapporto del converter	2,65
Velocità max avanti/indietro	
1	6,8 / 7,5 km/h
2	12,1 / 13,2 km/h
3	21,0 / 22,9 km/h
4	35,7 / 38,2 km/h
Misurata con pneumatici	35/65 R33 L4
Assale anteriore/posteriore	Volvo AHW 90/AHW 90
Oscillazione assale posteriore	±12°
Luce libera da terra con oscillazione 12°	550 mm

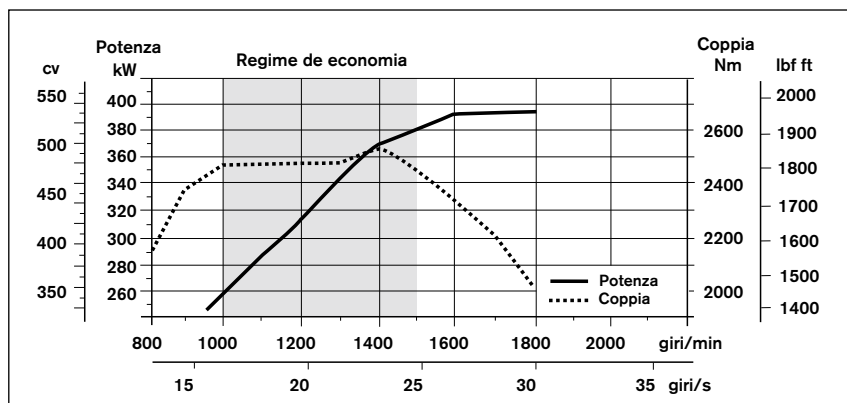



Impianto elettrico

Impianto allarme centrale: impianto elettrico Contronic con luce di allarme centrale e cicalino per le seguenti funzioni: - Grave anomalia del motore - Bassa pressione dell'impianto di sterzo - Allarme motore per eccessiva velocità - Interruzione delle comunicazioni (errore del computer) Luce di allarme centrale e cicalino con marcia impegnata per le seguenti funzioni. - Bassa pressione olio motore - Temperatura olio motore elevata - Temperatura dell'aria elevata - Basso livello del refrigerante - Elevata temperatura del refrigerante - Elevata pressione nel cambio - Bassa pressione olio della trasmissione - Elevata temperatura olio della trasmissione - Bassa pressione freni - Freno di stazionamento inserito - Errore nel caricamento del freno - Basso livello olio idraulico - Elevata temperatura olio idraulico - Eccessiva velocità nella marcia inserita - Elevato raffreddamento della temperatura dell'olio di raffreddamento negli assali anteriore e posteriore.

Voltaggio	24 V
Batterie	2x12 V
Capacità batterie	2x170 Ah
Pressione nel cambio, capacità, circa	1000 A
Capacità riserva	330 min
Potenza alternatore	2280 W/80 A
Potenza motorino di avviamento	7,0 kW (9,5 hp met.)

Freni

Freno di servizio: freni di servizio a circuito idraulico sdoppiato e freni a disco a bagno d'olio con accumulatori carichi ad azoto e adattatori contro lo slittamento. Freni a disco a bagno d'olio montati con preriscaldamento a freddo su ogni ruota. Il disinnesto della frizione durante la frenata può essere preselezionato nel Contronic. **Freno di stazionamento:** multidisco a bagno d'olio nella trasmissione. Attivato da molla e con rilascio elettroidraulico tramite pulsante sul cruscotto. Si attiva automaticamente in posizione spenta. **Freno secondario:** impianto a circuito sdoppiato assale per assale. Inserito tramite il pedale del freno di servizio. Allarme bassa pressione. In caso di spegnimento del motore, la frenata viene garantita da tre accumulatori di azoto. **Standard:** l'impianto frenante è conforme alle direttive della normativa ISO 3450:1996.

Numero di dischi per ruota ant/post	11
Accumulatori	6x1,0 l
Accumulatore freno di stazionamento	1x0,5 l

Cabina

Strumenti: tutte le informazioni importanti sono localizzate centralmente nel campo visivo dell'operatore. Display per sistema di monitoraggio del Contronic. **Riscaldamento e sbrinatori:** serpentina di riscaldamento con aria fresca filtrata, ventola con funzione automatica e manuale a 11 velocità, ventole di sbrinamento per tutti i finestrini. Sedile operatore: sedile operatore con sospensione regolabile e cintura di sicurezza retrainabile. Il sedile è montato su un supporto sulla parete posteriore e il pavimento. Le forze della cintura di sicurezza retrainabile vengono assorbite dalle cinture di sicurezza. **Standard:** la cabina è testata e approvata secondo le direttive ROPS (ISO 3471, SAE J1040), FOPS (ISO 3449). La cabina è conforme alle direttive della normativa ISO 6055 (Protezione della testa dell'operatore - Veicoli industriali) e SAE J386 ("Operator Restraint System").

Livello sonoro in cabina secondo ISO 6396	LpA 72 dB (A)
Livello sonoro esterno secondo ISO 6395	LwA 111 dB (A)
Ventilazione	9 m³/min
Capacità riscaldamento	13 kW
Aria condizionata	8 kW

Bilanciere di sollevamento

Sistema di sollevamento a Z-bar con elevata forza di strappo. I bracci di sollevamento hanno una costruzione non scatolata con acciaio ad alta resistenza e traversa in fusione. Il leverismo della benna è in fusione.

Cilindri di sollevamento	2
Alesaggio cilindri	200 mm
Diametro stelo pistoni	110 mm
Corsa	1264 mm
Cilindro richiamo benna	1
Alesaggio cilindri	260 mm
Diametro stelo pistoni	120 mm
Corsa	728 mm

LA VOLVO L350F IN DETTAGLIO



Impianto idraulico

Fornitura impianto: due pistoni assiali a portata variabile di tipo load-sensing. La funzione dello sterzo presenta sempre la priorità da una delle pompe.

Valvole: valvola doppia azione a due cassette. La valvola principale è controllata da un pilota elettronico. **Funzione di sollevamento:** La valvola ha quattro posizioni, incluso sollevamento, mantenimento, discesa e flottante. Fine corsa del braccio con sensori magnetici, disinseribile e regolabile in qualunque posizione tra lo sbraccio massimo e la completa altezza di sollevamento.

Funzione di inclinazione: la valvola ha tre funzioni; arretramento, blocco e scarico. Inductive/magnetic automatic bucket positioner can be switched on and off. **Cilindri:** cilindri a doppia azione per tutte le funzioni. **Filtro:** filtraggio a pieno flusso attraverso la cartuccia filtro da 20 micron (assoluto). Raffreddamento olio idraulico. Air cooled oil cooler montato sul radiatore.

Pressione di massima, pompa 1	25,0 MPa
Portata a giri motore	256 l/min 10 MPa 30 giri/sec (1800 giri/min)
Pressione di massima, pompa 2	26,0 MPa
Portata a giri motore	354 l/min 10 MPa 30 giri/sec (1800 giri/min)
Pressione di massima, pompa 3	26,0 MPa
Portata a giri motore	84 l/min 10 MPa 30 giri/sec (1800 giri/min)
Tempi di ciclo	
Alzata*	8,0 s
Chiusura*	1,9 s
Abbassamento, a vuoto	4,7 s
Tempo totale di ciclo	14,6 s

* con carico secondo ISO 14397 e SAE J818

Impianto sterzo

Impianto sterzo: Sterzo articolato idrostatico di tipo load sensing con sistema di accumulatori e serbatoio non pressurizzato. Valvole idrauliche controllate automaticamente e serbatoio non pressurizzato. L'impianto sterzo è alimentato in modo prioritario grazie alla pompa a pistoni assiali a portata variabile.

Cilindri di sterzo	2
Alesaggio cilindri	110 mm
Diametro stelo pistoni	70 mm
Corsa	586 mm
Pressione di massima	26,0 MPa
Portata massima	354 litri/min
Articolazione massima	±37°

Servizio

Accessibilità al servizio: porte ampie e facilmente apribili con molle a gas. Griglia del radiatore smontabile. Filtri del fluido e filtri dell'aria con sfiatatoio per garantire lunghi intervalli di manutenzione. Possibilità di monitorare, caricare e analizzare i dati per facilitare la soluzione dei problemi.

Livelli	
Serbatoio carburante (totale)	660 l
Carburante, utilizzabile	620 l
Olio motore	40 l
Liquido di raffreddamento	68 l
Olio trasmissione	79 l
Assali ant/post	155 l
Serbatoio olio idraulico	365 l



DATI TECNICI

Pneumatici: 35/65 R33 RL5K L5 Goodyear

	Braccio standard	Braccio lungo
B	9130 mm	9560 mm
C	4300 mm	-
D	550 mm	-
F	4180 mm	-
F ₁	3980 mm	-
F ₂	3220 mm	-
G	2130 mm	-
J	4920 mm	5400 mm
K	5340 mm	5810 mm
O	60 °	58 °
P _{max}	46 °	-
R	43 °	45 °
R ₁ *	49 °	50 °
S	66 °	72 °
T	120 mm	130 mm
U	660 mm	770 mm
V	3970 mm	-
X	2720 mm	-
Y	3630 mm	-
Z	4230 mm	4650 mm
a ₂	8240 mm	-
a ₃	4610 mm	-
a ₄	±37 °	-

* posizione di trasporto SAE

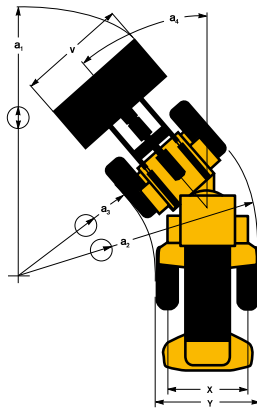

Dove possibile, le specifiche e le dimensioni sono in accordo con le Norme ISO 7131, SAE J732, ISO 7546, SAE J742, ISO 14397, SAE J818.

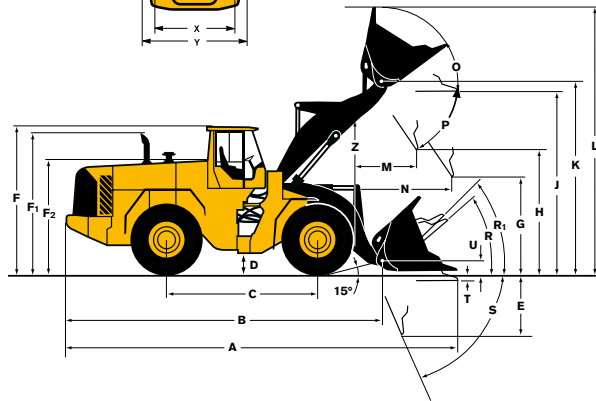

Dati operativi supplementari

35/65 R33 RL5K L5 Goodyear	Larghezza alle ruote (mm)	Luce libera da terra (mm)	Peso operativo (kg)	Garico statico di ribaltamento dritta (kg)	
				Braccio standard	Braccio lungo
35/65 R33 XLD D1 L4 Michelin	+10	-20	-1140	-1030	-910
35/65 R33 XLD D2 L5 Michelin	+10	-20	-440	-580	-510
35/65 R33 X-Mine D2 L5 Michelin	+20	-20	+260	-50	-40

Tipo di braccio	Tipo di benna	ISO/SAE Volume benna	L350F Densità materiale (t/m³)							
			0,8	1,0	1,2	1,4	1,6	1,8	2,0	
Braccio standard	Movimentazione	8,4 m³					9,2	8,4		
	Roccia	STE 6,9 m³							6,9	6,6
		SPN 6,9 m³							6,9	6,6
		SPN 7,7 m³						7,7	7,3	
	Materiali leggeri	12,7 m³		12,7						
Braccio lungo	Movimentazione	7,7 m³					8,5	7,7		
	Roccia	STE 6,9 m³							6,9	6,6
		SPN 6,5 m³							6,5	6,2
		SPN 6,9 m³							6,9	6,6
	Materiali leggeri	12,7 m³		12,7						
Riempimento benna			110% 105% 100% 95%							











Come leggere il fattore di riempimento benna

Tavola selezione benna

Il volume di materiale trasportato varia con il riempimento della benna ed è sempre maggiore di quanto indicato dal volume ISO/SAE della benna. La tabella mostra la scelta ottimale della benna secondo le densità dei materiali.











Materiale	Riempimento benna, %	Densità materiale, t/m³
Terra	110 - 115	1,4 - 1,6
Argilla	110 - 120	1,4 - 1,6
Sabbia	100 - 110	1,6 - 1,9
Ghiaia	100 - 110	1,7 - 1,9
Roccia	75 - 100	1,5 - 1,9

La misura della benne da roccia è ottimizzata per la migliore penetrazione e capacità di riempimento e non per il peso specifico del materiale.

BRACCIO STANDARD		ROCCIA									MOVIM. MATERIALI	MATERIALI LEGGERI
Pneumatici 875/65 R33 RL5K L5 GY Benne attacco diretto												
		Denti	Denti e segmenti	Sottolame imbullonate	Denti	Denti e segmenti	Sottolame imbullonate	Denti e segmenti	Sottolame imbullonate	Sottolame imbullonate	Sottolame imbullonate	
Capacità, colmo ISO/SAE	m³	6,6	6,9	6,9	6,8	6,9	6,9	7,7	7,7	8,4	12,7	
Carico statico di ribaltamento a macchina dritta	kg	40 030	39 060	39 340	38 920	38 230	38 730	37 810	38 330	38 810	37 830	
sterzando a 35°	kg	35 710	34 780	35 060	34 640	33 950	34 460	33 550	34 070	34 550	33 560	
sterzando	kg	35 220	34 290	34 580	34 150	33 470	33 980	33 060	33 590	34 070	33 080	
Forza di strappo	kN	504,7	472,8	474,8	392,6	372,3	373,9	356,8	358,3	419,1	376,4	
A	mm	10 990	11 070	10 740	11 430	11 500	11 180	11 600	11 270	10 970	11 160	
E	mm	1620	1670	1390	2000	2050	1770	2130	1850	1590	1760	
H*)	mm	3790	3720	3940	3500	3430	3650	3370	3590	3790	3640	
L	mm	7460	7460	7460	7430	7430	7430	7550	7550	7280	7730	
M*)	mm	1830	1790	1590	2160	2120	1920	2180	1980	1740	1890	
N*)	mm	2730	2680	2530	2980	2920	2790	2960	2830	2640	2700	
V	mm	3970	3970	3970	3970	3 970	3970	3970	3970	3970	4500	
a, diametro di ingombro	mm	18 090	18 100	17 960	18 310	18 320	18 170	18 370	18 210	18 060	18650	
Peso operativo	kg	49 810	50 230	50 020	50 280	50 700	50 550	50 940	50 790	50 130	51 030	

*) Misurata al bordo della benna in punta ai denti o alle sottolame imbullonate. Altezza di scarico al bordo benna. Misurata con angolo di scarico di 45°. (Per benna bordo a V, 42 °.)

Nota: applicabile solo su attrezzature original Volvo.

BRACCIO LUNGO		ROCCIA									MOVIM. MATERIALI	MATERIALI LEGGERI
Pneumatici 875/65 R33 RL5K L5 GY Benne attacco diretto												
		Denti	Denti e segmenti	Sottolame imbullonate	Denti	Denti e segmenti	Sottolame imbullonate	Denti e segmenti	Sottolame imbullonate	Sottolame imbullonate	Sottolame imbullonate	
Capacità, colmo ISO/SAE	m³	6,2	6,5	6,5	6,4	6,5	6,5	6,9	6,9	7,7	12,7	
Carico statico di ribaltamento a macchina dritta	kg	37 810	36 950	37 220	36 860	36 210	36 670	35 960	36 420	36 810	35 590	
sterzando a 35°	kg	33 620	32 800	33 070	32 700	32 050	32 520	31 810	32 280	32 660	31 450	
sterzando	kg	33 150	32 320	32 600	32 230	31 580	32 050	31 340	31 810	32 180	30 980	
Forza di strappo	kN	471,7	442,4	443,6	365,9	347,6	348,5	338,1	339,1	396,8	341,2	
A	mm	11 370	11 430	11 110	11 790	11 860	11 540	11 920	11 600	11 300	11 580	
E	mm	1640	1690	1400	2040	2080	1790	2140	1850	1570	1830	
H*)	mm	4290	4220	4440	4010	3940	4160	3900	4120	4310	4130	
L	mm	7870	7870	7870	7850	7840	7840	7900	7900	7650	8200	
M*)	mm	1800	1770	1560	2120	2090	1890	2130	1930	1690	1910	
N*)	mm	3060	3010	2850	3310	3250	3110	3280	3140	2950	3050	
V	mm	3970	3970	3970	3970	3970	3970	3970	3970	3970	4500	
a, diametro di ingombro	mm	18 380	18 390	18 240	18600	18 610	18 450	18 640	18 480	18 330	18 960	
Peso operativo	kg	51 320	51 740	51 530	51 790	52 210	52 060	52 330	52 180	51 580	52 660	

*) Misurata al bordo della benna in punta ai denti o alle sottolame imbullonate. Altezza di scarico al bordo benna. Misurata con angolo di scarico di 45°. (Per benna bordo a V, 42 °.)

Nota: applicabile solo su attrezzature original Volvo.

ATTREZZATURE STANDARD

Manutenzione e assistenza

Tubazione per carico e scarico olio motore
Tubazione per carico e scarico olio trasmissione
Ingrassatori raggiungibili da terra
Attacchi rapidi raggruppati su unica consolle per test pressioni di trasmissione e impianto idraulico
Cassetta attrezzi, con serratura
Kit chiavi ruote

Motore

Filtro aria a tre stadi, prefiltro, filtro primario e secondario
Indicatore trasparente del livello liquido refrigerante
Preriscaldamento dell'induzione aria
Prefiltro carburante con tappo dell'acqua
Filtro carburante
Monoblocco con condensatore vapori olio
Protezione presa aria ventola

Impianto elettrico

Impianto elettrico 24 V cablato per accessori
Alternatore, 24V/80 A
Tasto di scollegamento batteria con chiave removibile
Indicatore livello carburante
Contaore
Tromba elettrica
Raggruppamento strumenti: <ul style="list-style-type: none">• Livello carburante• Temperatura olio trasmissione• Temperatura liquido refrigerante• Strumenti illuminazione
Allarme retromarcia
Illuminazione: <ul style="list-style-type: none">• Due fari alogeni frontali per la circolazione con anabbagliante e abbagliante• Luci di posizione• Fanali di posizione e stop• Frece direzionali con lampeggio di emergenza• Fari di lavoro alogeni (4 anteriori e 4 posteriori)

Sistema di monitoraggio Contronic

Monitoraggio e registrazione dei dati della macchina
Display Contronic
Consuma carburante
Temperatura esterna
Orologio
Test freni
Funzione test per spie e allarmi
Spie e allarme per: <ul style="list-style-type: none">• Carica batterie• Freno di stazionamento
Allarme e display messaggio: <ul style="list-style-type: none">• Temperatura liquido di raffreddamento• Temperatura aria sovralimentata• Temperatura olio motore• Pressione olio motore• Temperatura olio trasmissione• Pressione olio trasmissione• Temperatura olio idraulico• Pressione freni• Freno di parcheggio attivato• Freno di stazionamento NON Inserito• Carica impianto freni• Velocità eccessiva in cambio di direzione• Temperatura olio assale• Pressione impianto di sterzo• Pressione monoblocco• Blocco attrezzatura aperta
Allarmi livelli: <ul style="list-style-type: none">• Livello carburante• Livello olio motore• Livello raffreddamento motore• Livello olio trasmissione• Livello olio idraulico• Livello acqua lavavetro
Riduzione di coppia di motore in caso di: <ul style="list-style-type: none">• Elevata temperatura liquido refrigerante• Elevata temperatura olio motore• Basso pressione olio motore• Elevata temperatura monoblocco• Temperatura elevata aria sovralimentata
Funzione di taglio motore a regime minimo in caso di: <ul style="list-style-type: none">• Elevata temperatura olio trasmissione• Slittamento frizioni della trasmissione
Tastiera, retroilluminata
Bloccaggio accensione a leva innestata

Treno di Potenza

Automatic Power Shift con disinnestamento della trasmissione controllato dall'operatore durante la frenata e selettore modo in AUTO
Cambio delle marce totalmente automatico, dalla 1a alla 4a
Valvole modulatorie PWM funzionanti ad ogni cambio marcia
Blocco convertitore di coppia
Bloccaggio automatico del cambio, 3-4
Pulsante avanti / indietro sulla consolle
Indicatore vetro per livello olio della trasmissione

Sistema frenante

Freni a disco a bagno d'olio con raffreddamento e circolazione forzata sulle quattro ruote
Impianto frenante doppiato
Doppio pedale freno
Sistema di frenata secondario
Freno di stazionamento a comando elettroidraulico
Indicatore usura freni

Cabina

ROPS (ISO 3471), FOPS (ISO 3449)
Isolamento acustico interno
Posacenere
Accendisigari, presa di corrente 24 Volt
Portiera con serratura
Riscaldamento cabina con filtraggio aria in ingresso e sbrinatori
Ingresso aria in cabina con due filtri
Controllo automatico della temperatura
Tappeto pavimento in gomma
Doppie luci interne
Due specchi retrovisori interni
Due specchi retrovisori esterni
Finestrino scorrevole destro
Cristalli di sicurezza tinteggiati
Sedile operatore ergonomico con sospensione regolabile, HD
Cintura di sicurezza con arrotolatore (SAE J 386)
Sedile ergonomico dell'operatore del tipo heavy-duty con posizione e sospensione regolabili Sedile montato
Consolle dei comandi regolabile
Piantone sterzo regolabile
Comparto per oggetti
Porta documenti
Aletta parasole
Portabottiglie
Lava tergi vetro anteriore e posteriore
Tergicristallo lunotto anteriore e posteriore
Intermittenza sui tergicristalli
Piattaforme di servizio con superfici antiscivolo sui parafranghi anteriori e posteriori
Sterzo con Joystick (Comfort Drive Control CDC)

Impianto idraulico

Valvola principale a doppia azione a due cassette a comando elettronico
Pompe con pistone assiale a portata variabile (3) per: <ul style="list-style-type: none">• Impianto di sterzo, idraulica di lavoro• Idraulica di lavoro, freni• Ventola di raffreddamento, freni
Leve di comando elettroidrauliche
Bloccaggio elettrico delle leve
Fermo salita braccio automatico, regolabile
Ritorno automatico al punto di scavo, regolabile dalla cabina
Posizionatore automatico del piano benna regolabile, con indicatore
Cilindri idraulici a doppio effetto con fine corsa ammortizzato.
Spia in vetro per livello olio idraulico.
Radiatore olio idraulico

Attrezzatura esterna

Paraurti con estensioni in gomma frontale
Montanti cabina viscosi
Montanti trasmissione e motore in gomma
Ganci di sollevamento
Pannelli laterali e bocchette per l'aria facilmente apribili
Bloccaggio di sicurezza sterzata telaio
Chiusura antivandalismo predisposta per <ul style="list-style-type: none">• Batterie• Vano motore• Radiatore
Segnalazione punti di ancoraggio macchina
Occhielli di fissaggio
Gancio di traino

ATTREZZATURE OPTIONAL

Manutenzione e assistenza

Borsa attrezzi
Impianto ingrassaggio automatico
Impianto ingrassaggio automatico, braccio lungo
Pompa riempimento impianto ingrassaggio automatico
Valvola prelievo campione olio

Motore

Filtro aria a bagno d'olio
Prefiltro aria a ciclone
Pacchetto di raffreddamento: radiatore, intercooler, raffr. olio idraulico, prot. corr.
Pre-riscaldatore monoblocco, 230 V
Spegnimento automatico motore
Maggiore protezione motore
Protezione motore disabilitata
Acceleratore a mano
Scarico gasolio
Sistema di carico rapido del carburante
Riscaldamento carburante
Ventola reversibile
Velocità max ventola, climi caldi

Impianto elettrico

Alternatore 80 A con filtro aria
Alternatore, 110 A
Batteria, capacità elevata
Antifurto
Luci di lavoro frontali ad alta intensità
Fari di lavoro doppi, montati sulla cabina
Luci di lavoro posteriori, in cabina
Luci di lavoro posteriori, in cabina, doppie
Lampeggiante stroboscopico

Cabina

Radio con lettore CD
Predisposizione impianto radio 11 A, 12 V, sinistra/destra in cabina
Kit installazione radio incl. 11 A, presa 12 V, lato destro
Videocamera posteriore, compr. monitor, colori
Specchietti retrovisori, regolabili elettronicamente e riscaldati
Filtro di protezione dalla polvere di amianto
Filtro al carbonio
Pannello di controllo automatico del clima con scala Fahrenheit
Cassetta porta vivande
Cintura di sicurezza, 3", (larghezza 75 mm)
Pomello volante
Aletta parasole, vetro posteriore
Aletta parasole, finestrini laterali
Riscaldamento cabina con timer
Finestra scorrevole, porta
Portiera universale/chave di accensione
Punto d'appoggio per manuale operatore

Treno di potenza

Differenziale limited slip assale posteriore,
Differenziale limited slip, assale anteriore e posteriore
Limitatore di velocità, 20 km/h
Limitatore di velocità, 30 km/h

Impianto frenante

Radiatore olio per assali anteriore e posteriore
--

Impianto idraulico

Boom suspension system con funzione di sollevamento singola
Kit artico, tubazioni idrauliche e accumulatori freni con olio idraulico
3a funzione elettro idraulica
3a funzione elettro idraulica per braccio lungo
Radiatore olio idraulico con protezione anticorrosione
Testata portattrezzi
Sistema di bloccaggio separato della testata
Olio idraulico biodegradabile
Olio idraulico ignifugo
Fluido idraulico per clima caldo

Attrezzature esterne

Braccio lungo

Equipaggiamento di protezione

Griglie fari anteriori
Griglie fari posteriori
Griglie fari posteriori HD
Protezioni per luci di lavoro posteriori
Protezioni per griglia radiatore
Protezioni per vetri laterali e posteriore
Griglia parabrezza
Carter di protezione anteriore
Carter di protezione posteriore
Paraurti posteriori, totalmente coperti, smontabili, scala di accesso posteriore

Altro equipaggiamento

Secondary steering with automatic test function
Versione tronchi
Versione per movimentazione blocchi
Versione per movimentazione blocchi HD
Marchiatura CE
Decalcomanie per il rumore, EU
CareTrack, GSM (Europe and North America)
CareTrack, GSM/Satellite (Europe and North America)

Pneumatici e Cerchioni

35/65 R33 (875/65 R33): <ul style="list-style-type: none">• L4• L5
Cerchioni, 33-28.00/3,5: <ul style="list-style-type: none">• Cinque pezzi• Cinque pezzi, protezione in legno• Cinque pezzi, heavy-duty

Attrezzature

Benne (pin-on): <ul style="list-style-type: none">• Da roccia a bordo dritto• Da roccia con bordo a V• Da roccia a ribaltamento laterale con bordo a V• Multiuso, a bordo dritto• Materiale leggero
Pezzi di ricambio: <ul style="list-style-type: none">• Adattatori per denti, saldate• Denti• Segmenti, imbullonati• Sottolame imbullonate
Attrezzatura per movimentazione blocchi (ad attacco rapido): <ul style="list-style-type: none">• Benna da roccia• Forca per blocchi• Forca da sgaggio• Rastrello
Pinze per tronchi

VOLVO CONSTRUCTION EQUIPMENT

Le macchine Volvo Construction Equipment sono speciali. Le nostre macchine sono progettate, costruite e assistite in modo diverso. Una differenza frutto di oltre 180 anni di esperienza e tradizione ingegneristica. Un'eredità di pensiero che si concentra innanzitutto sulle persone che usano le nostre macchine. per renderle più sicure, più confortevoli e più produttive, e che si preoccupa della salvaguardia dell'ambiente che tutti noi condividiamo. Sulla base di questo approccio, Volvo ha prodotto una gamma sempre più ampia di macchine e una rete di supporto internazionale impegnata ad aiutare i suoi clienti ad aumentare la produttività.

Gli operatori di tutto il mondo sono fieri di lavorare con le macchine Volvo.

Alcuni prodotti potrebbero non essere disponibili su tutti i mercati. In linea con la nostra politica di continuo miglioramento, ci riserviamo il diritto di modificare specifiche tecniche e dettagli senza alcun preavviso. Le illustrazioni non si riferiscono necessariamente alla versione di serie della macchina.

VOLVO

Volvo Construction Equipment
www.volvoce.com

Ref. No 20000924-E
2012.07
Volvo, Global Marketing

Italian-35
WLO