



WEIDEMANN

Pala gommata 4070 CX100



Dati tecnici

Dati del motore:

Costruttore	Perkins
Tipo di motore	1104 D-E 44 T
Cilindri	4
Potenza massima	74,5 kW con 2200 rpm
Cilindrata	4400 cm ³
Raffreddamento	raffreddamento a liquido

Impianto elettrico:

Tensione di funzionamento	12 Volt
Batteria	95 Ah
Dinamo	85 A

Pesi:

Peso di funzionamento (standard)	5730 kg
Forza di sollevamento max.	5954 daN

Carichi ribaltabili pala (secondo ISO 8313):

Telaio di sollevamento orizzontale / macchina dritta	3766 kg
Telaio di sollevamento orizzontale / macchina articolata	3159 kg

Carichi ribaltabili forca per pallet (secondo ISO 8313):

Telaio di sollevamento orizzontale / macchina dritta	3207 kg
Telaio di sollevamento orizzontale / macchina articolata	2716 kg

Dati del veicolo:

Velocità di marcia	0 - 20 (30 optional) km/h
Capacità carburante	90 l
Olio idraulico	80 l

Impianto idraulico:

Sistema idraulico di guida:

Pressione di lavoro	445 bar
---------------------	---------

Sistema idraulico di lavoro:

Quantità alimentata	99 l/min
Pressione di lavoro	210 bar

Trazione:

Ruote:

Tipo di asse

Tipo:	larghezza totale:	larghezza totale ruote pivotanti:
12.5 - 20 AS ET0	1750* mm	
405 / 70 - 20 AS ET0	1840 mm	
500 / 45 - 20 AS ET0	1920 mm	
15.5 / 55 - 18 EM ET0	1780 mm	
405 / 70 - 18 EM ET0	1877 mm	
550 / 45 - 22.5 AS ET0	1980 mm	

Valori caratteristici del rumore

Livello di potenza sonora L _{WA} medio	102,6 dB (A)
Livello di potenza sonora L _{WA} garantito	103 dB (A)
Livello di pressione acustica indicato L _{pA}	78 dB (A)

Vibrazioni (valore effettivo ponderato)

Vibrazioni mano-braccio:

Le vibrazioni mano-braccio non superano $2,5 \text{ m/s}^2$

Vibrazioni dell'intero corpo:

Questa pala caricatrice è equipaggiata con un sedile operatore conforme ai requisiti della normativa EN ISO 7096:2000.

Se la pala caricatrice viene utilizzata in modo conforme, l'intero corpo dell'operatore è soggetto a vibrazioni che variano da meno di $0,5 \text{ m/s}^2$ fino ad un valore massimo di breve durata.

Per il calcolo dei valori delle vibrazioni secondo ISO/TR 25398:2006, si consiglia di utilizzare i dati indicati nella tabella. Tenere conto al riguardo delle effettive condizioni d'utilizzo.

Le pale telescopiche, così come le pale caricatrici, sono classificate in base al rispettivo peso di funzionamento.

Tipo di carico	Condizione di funzionamento tipica	Valore medio			Deviazione standard (s)		
		$1,4^*a_{w,eqx}$	$1,4^*a_{w,eqy}$	$a_{w,eqz}$	$1,4^*s_x$	$1,4^*s_y$	s_z
		[m/s ²]	[m/s ²]	[m/s ²]	[m/s ²]	[m/s ²]	[m/s ²]
Pala gommata compatta (peso di funzionamento < 4500 kg)	Load & carry (lavori di carico e trasporto)	0,94	0,86	0,65	0,27	0,29	0,13
	Load & carry (lavori di carico e trasporto)	0,84	0,81	0,52	0,23	0,2	0,14
Pala gommata (peso di funzionamento > 4500 kg)	Impiego in lavori di abbattimento (condizioni d'uso critiche)	1,27	0,97	0,81	0,47	0,31	0,47
	Corsa di trasferimento	0,76	0,91	0,49	0,33	0,35	0,17
	Servizio di carico-scarico-carico	0,99	0,84	0,54	0,29	0,32	0,14

* Standard

WEIDEMANN

Pala gommata 4070 CX100

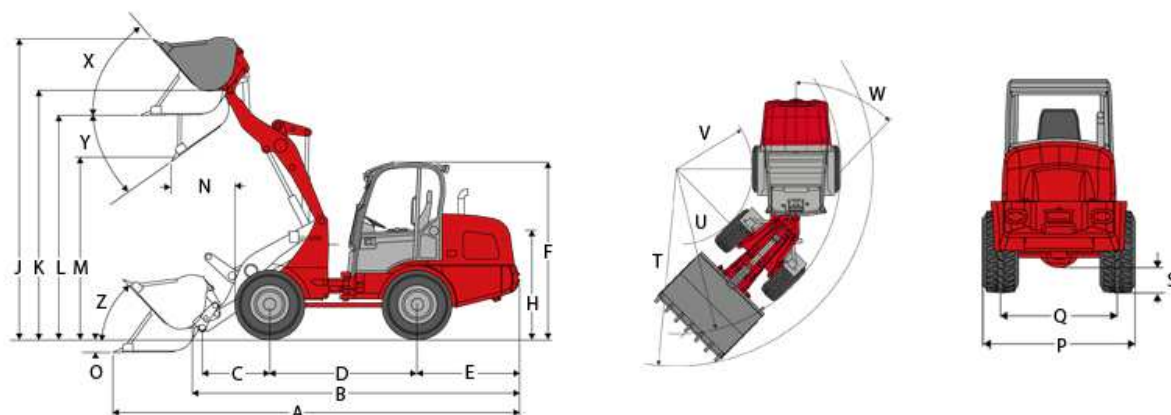

Dimensioni

		mm
A	Lunghezza totale	5947
B	Lunghezza complessiva senza pala	4784
C	Centro dell'asse fino al punto di rotazione della pala	990
D	Interasse	2150
E	Parte posteriore	1500
F	Altezza con cabina	2610
H	Altezza del sedile	1571
J	Altezza totale di lavoro	4387
K	Altezza massima del punto di rotazione della pala	3640
L	Altezza di carico in alto	3276
M	Altezza di scarico	2662
N	Larghezza di sbraccio nel caso di M	934
O	Profondità della fossa	150
P	Larghezza totale	1750
Q	Larghezza della pista	1420
S	Altezza libera dal suolo	320
T	Raggio massimo	4146
U	Raggio sul bordo esterno	3527
V	Raggio interno	1688
W	Angolo di rotazione	44°
X	Angolo di ribaltamento all'indietro con altezza di sollevamento massima	49°
Y	Angolo massimo di scarico	35°
Z	Angolo di ribaltamento all'indietro sul terreno	45°

Weidemann GmbH, Mühlhäuser Weg 45-49, 34519 Diemelsee-Flechtendorf, Germany
 Tel.: +49 (0)5633 609-0 Fax: +49 (0)5633 609-666
 E-Mail: info@weidemann.de www.weidemann.de

10.1.2013